

Onderhouds- en gebruiksaanwijzingen



DUCATI 749/749S





Welkom in de club van de Ducati-liefhebbers, u hebt een bijzonder goede keuze gemaakt. Wij denken dat u deze nieuwe Ducati niet alleen als dagelijks vervoersmiddel zal gebruiken maar ook voor lange reizen. Ducati Motor Holding S.p.A. wenst u dan ook veel rijplezier toe. Omdat wij ons constant inspannen voor een steeds betere service, raadt Ducati Motor Holding S.p.A. u aan deze eenvoudige voorschriften zorgvuldig na te leven, met name de voorschriften voor het inrijden van de motorfiets. Alleen op die manier kunt u zeker altijd van uw Ducati genieten. Voor reparaties en advies contacteert u een van onze erkende servicecentra.

Veel rijplezier!



Opmerkingen

Ducati Motor Holding S.p.A. kan niet aansprakelijk worden gesteld voor eventuele fouten die zijn gemaakt tijdens het samenstellen van deze gebruiks- en onderhoudsaanwijzingen. Alle informatie in deze handleiding is bijgewerkt tot op de publicatiedatum. Ducati Motor Holding S.p.A. behoudt zich het recht voor alle wijzigingen aan te brengen die de technische evolutie van haar producten noodzakelijk maakt.

NL

Gebruik voor de veiligheid, garantie, betrouwbaarheid en de waarde van uw Ducati motorfiets alleen originele onderdelen van Ducati.



Opgelet

Deze aanwijzingen maken integraal deel uit van de motorfiets en dienen aan de nieuwe bezitter te worden overhandigd als de motor wordt verkocht.

Aanwijzingen van algemene aard 6

- Garantie 6
- Symbolen 6
- Nuttige informatie voor veilig reizen 7
- Rijden met volle bepakking 8
- Identificatiegegevens van de motorfiets 9

Bedieningsorganen 10

- Plaats van de bedieningsorganen op de motorfiets 10
- Het instrumentenpaneel 11
- LCD - Belangrijkste functies 12
- LCD - Parameters programmeren en weergeven 14
- Antidiefstalsysteem 20
- Sleutels 20
- Codekaart 21
- Gashendelprocedure om het antidiefstalsysteem uit te schakelen 22
- De sleutels laten bijmaken 23
- De startschakelaar en het stuurslot 24
- De linker stuurschakelaar 25
- De koppelingshendel 26
- Chokehendel 27
- De rechts stuurschakelaar 28

- Gashendel 28
- De hendel van de voorrem 29
- Het pedaal voor de achterrem 30
- Versnellingspedaal 30
- De stand van het koppelingspedaal en de achterrem 31
- De stand van het versnellingspedaal 32
- De stand van het achterrempedaal 33

Belangrijkste elementen en mechanismen 34

- Plaats op het voertuig 34
- Benzinedop 35
- Stand van het zadel - tank 36
- Zadelslot en helmhouder 37
- Zijstandaard 39
- De stuurschokdemper (749S) 40
- Regelknoppen op de voorvork 40
- De achterste schokdemper afstellen 42
- De stuurhoek van de motorfiets wijzigen (749S) 43

Gebruiksvoorschriften 45

- Voorzorgen tijdens de inrijperiode 45
- Controleren voor het starten 47
- De motorfiets aanzetten 48
- De motorfiets starten en ermee rijden 50
- Remmen 50
- De motorfiets stilzetten 51
- Parkeren 51
- Brandstof tanken 52
- Standaard accessoires 53

Belangrijkste gebruiks- en onderhoudswerkzaamheden 54

- Delen van het frame demonteren 54*
- Het peil van de koelvloeistof controleren en eventueel bijvullen 57*
- Het peil van de rem- en de koppelingsvloeistof controleren 59*
- Controleer de slijtage van de remblokjes 60*
- De scharnierpunten smeren 61*
- De gaskabel afstellen 62*
- De accu opladen 63*
- De stuurhoek wijzigen (749S) 64*
- De spanning van de ketting controleren 66*
- De ketting smeren 66*
- De lampjes van het dimlicht en de grote lichten vangen 67*
- De lampjes van het standlicht vervangen 69*
- Richtingaanwijzers 70*
- De achterste richtingaanwijzers 70*
- Remlicht 71*
- Nummerplaatverlichting 71*
- De hoogte van de koplamp afstellen 72*
- De stand van de achteruitkijkspiegeltjes 73*
- Tubeless banden 74*
- De olie van de motor controleren 76*
- De bougies reinigen en vervangen 77*
- De motorfiets reinigen 78*
- Winterstalling 79*
- Belangrijke waarschuwingen 79*

Technische kenmerken 80

- Afmetingen 80*
- Gewichten 80*
- Brandstof 81*
- Motor 82*
- Distributie 82*
- Prestaties 83*
- Bougies 83*
- Remmen 83*
- Overbrenging (749/749S) 84*
- Frame 85*
- Wielen (749/749S) 85*
- Banden (749/749S) 85*
- Ophangingen 86*
- Uitlaat 86*
- Beschikbare kleuren (749/749S) 86*
- Elektrische uitrustingen 87*

Geheugensteuntje voor onderhoud 91



AANWIJZINGEN VAN ALGEMENE AARD

Garantie

Voor uw eigen belang en voor de garantie en betrouwbaarheid van dit product, raden wij nadrukkelijk aan een erkende Ducati dealer te raadplegen voor alle handelingen die bijzondere technische deskundigheid vereisen. Ons uiterst gespecialiseerd personeel beschikt over alle uitrustingen en machines die nodig zijn voor perfect uitgevoerde reparaties en onderhoudsbeurten en gebruikt alleen originele onderdelen van Ducati die altijd passen en garant staan voor een motorfiets die altijd perfect rijdt en lang meegaat.

Bij alle Ducati motorfietsen hoort een garantieboekje. De garantie is niet geldig voor motorfietsen die worden gebruikt voor wedstrijden. In de geldigheidsperiode van de garantie mag er geen enkel component worden veranderd en mag er niets worden gemodificeerd of vervangen door andere, niet originele delen. Overtreding hiervan heeft het onmiddellijk vervallen van de garantierechten tot gevolg.

Symbolen

Ducati Motor Holding S.p.A. verzoekt u vriendelijk deze gebruiks- en onderhoudsaanwijzingen aandachtig te lezen om vertrouwd te raken met uw motorfiets. Contacteer in geval van twijfel een erkende Ducati dealer. U zult de informatie uit deze handleiding goed kunnen gebruiken tijdens uw reizen die Ducati Motor Holding S.p.A. u altijd even rustig en prettig toewenst. Bovendien vrijwaart u de prestaties van uw motorfiets ermee.



Opgelet

Het niet naleven van deze voorschriften kan gevaarlijke situaties veroorzaken met ernstige, tot dodelijke, verwondingen.



Belangrijk

Kans voor schade aan de motorfiets en/of de componenten ervan.



Opmerkingen

Meer informatie over de uit te voeren werkzaamheden.

Alle richtingaanduidingen (**links** en **rechts**) gaan uit van de rijrichting van de motorfiets.

Nuttige informatie voor veilig reizen



Opgelet

Eerst lezen voordat u de motor gebruikt.

Vaak zijn ongevallen te wijten aan rijden zonder ervaring. Rijd nooit zonder rijbewijs; om met deze motorfiets te rijden, dient u in het bezit te zijn van een geldig rijbewijs. Leen de motor niet uit aan onervaren bestuurders of mensen die geen geldig rijbewijs hebben.

*De bestuurder en de passagier dienen **altijd** een valhelm te dragen.*

Draag geen wijde kleren die in motordelen kunnen blijven hangen of het zicht kunnen belemmeren.

Zet de motor nooit aan in een gesloten ruimte. De giftige uitlaat-gassen kunnen tot bewusteloosheid en een snelle dood leiden.

De bestuurder en de passagier dienen hun voeten tijdens het rijden altijd op de voetsteunen te zetten.

*Om voorbereid te zijn op elke verandering van richting of oneffenheid van het wegdek, dient de bestuurder **altijd** zijn handen op het stuur te houden, terwijl de passagier zich **altijd** met beide handen vast te houden aan de handgreep achter het achterste passagierszadelkje.*

*Leef de nationale en plaatselijke wettelijke voorschriften na. Leef altijd de snelheidsbeperkingen na waar deze zijn aangeduid en rijd in elk geval **nooit** sneller dan de zichtbaarheid, het wegdek en het verkeer toestaan.*

*Gebruik **altijd** en op tijd de richtingaanwijzers om aan te duiden dat u van richting gaat veranderen of een andere rijbaan kiest.*

Zorg ervoor dat u altijd goed zichtbaar bent en rijd niet in de "dode hoek" van de voertuigen die voor u rijden. Let goed op op kruispunten, als u een privé-ruimte of een parking verlaat of als u de autoweg oprijdt.

*Zet de motor **altijd** uit als u tankt en mors geen benzine op de motor of op de uitlaatpijp.*

Rook nooit tijdens het tanken.

Tijdens het tanken komen dampen vrij die schadelijk zijn voor de gezondheid. Als brandstofdruppeltjes op uw huid of kleren komen, was deze dan onmiddellijk af met water en zeep en trek andere kleren aan.

*Haal de sleutel **altijd** uit het contact als u de motor ergens onbewaakt laat staan.*

De motor, de uitlaatpijp en de geluidsdempers blijven nog lang heet nadat de motor is uitgezet.



Opgelet

Het hele uitlaatgedeelte kan warm blijven, ook nadat de motor is uitgezet; raak het uitlaatgedeelte dus niet aan met uw lichaam, pas goed op en parkeer het voertuig niet in de buurt van ontvlambare materialen (met inbegrip van hout, bladeren enz.).

Parkeer de motorfiets zo dat niemand ertegen kan stoten en zet hem altijd op de zijstandaard.

Parkeer de motor nooit op een ondergrond die niet vlak en recht of niet hard genoeg is, omdat de motorfiets hierop kan omvallen.

Rijden met volle bepakking

Dit motorvoertuig is ontworpen voor veilig rijden van lange afstanden met volle bepakking.

Het gewicht van de lading goed op het voertuig verdelen is uiterst belangrijk om de veiligheid van de motorfiets te behouden en niet in moeilijkheden te komen bij plotselinge stuurbewegingen of op slechte wegdekken.

Informatie omtrent de lading

*Het totale gewicht van het motorvoertuig tijdens het rijden, met bestuurder, passagier, bagage en extra accessoires mag niet meer bedragen dan:
375 Kg.*

De zwaarste bagage of accessoires dienen zo laag mogelijk en zo veel mogelijk in het midden van de motorfiets te zitten.

Maak de bagage stevig vast op de motorfiets; bagage die niet goed is vastgemaakt, kan de motorfiets uit evenwicht brengen.

Maak geen zware of grote voorwerpen vast aan het stuur of het voorste spatbord omdat dit de motorfiets gevaarlijk uit evenwicht brengt.

Steek geen lading tussen de frameconstructie die verstrikt kan raken in bewegende delen van de motorfiets.

Controleer de bandenspanning die zoveel moet bedragen als is voorgeschreven op pag. 74 en controleer of de banden in goede staat zijn.

Identificatiegegevens van de motorfiets

Elke Ducati-motorfiets heeft twee identificatienummers, een voor het frame (afb. 1.1 en afb. 1.2) en een voor de motor (afb. 2).

Frame N.

Motor N.

**Opmerkingen**

Deze nummers duiden op het model en dienen te worden vermeld als men onderdelen bestelt.

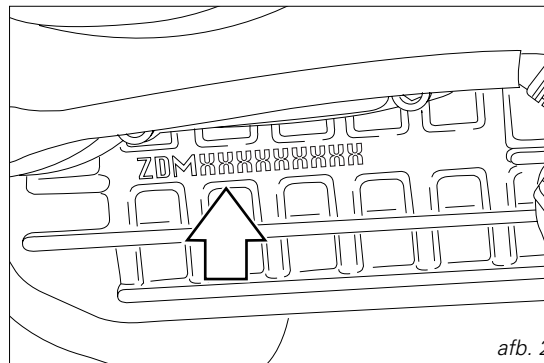
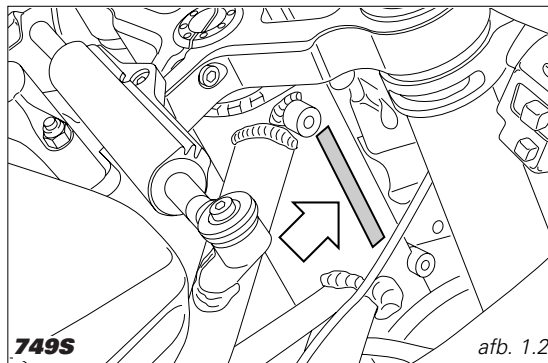
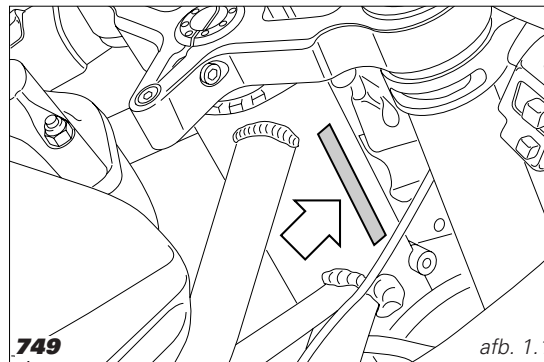

BEDIENINGSORGANEN**Opgelet**

In dit hoofdstuk wordt uitgelegd waar de bedieningsorganen zitten die moeten worden gebruikt om te kunnen rijden met de motorfiets. Lees de beschrijvingen aandachtig voordat u deze bedieningsorganen gebruikt.

Plaats van de bedieningsorganen op de motorfiets (afb. 3)

- 1) Het instrumentenbord
- 2) De startschakelaar en het stuurslot
- 3) Stuurschakelaar links
- 4) De koppelingshendel
- 5) Choke voor starten met koude motor
- 6) Stuurschakelaar rechts
- 7) De gashendel
- 8) De remhendel van de voorrem
- 9) Het versnellingspedaal
- 10) Het pedaal voor de achterrem.

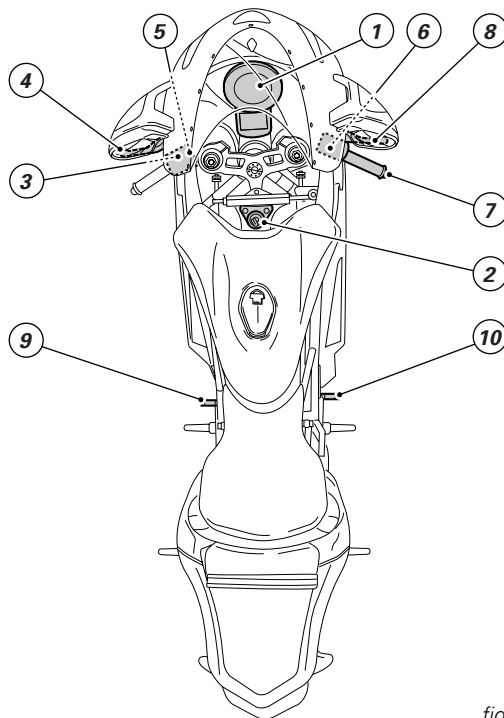

fig. 3

Het instrumentenpaneel (afb. 4)

1) LCD, (zie pag. 12)

2) Toerenteller (min⁻¹).

Duidt het aantal toeren per minuut van de motor aan.

3) **Waarschuwinglampje neutraal N (groen).**

Gaat branden als de versnelling in zijn vrij staat.

4) **Controlelampje brandstofreserve (geel)**

Gaat branden als men de reserve-inhoud aanspreekt; er blijven nog ong. 3 liter benzine in de tank.

5) **Waarschuwinglampje richtingaanwijzers** (groen).

Gaat branden en knippert zodra een van de richtingaanwijzers wordt gebruikt.

6) **Waarschuwinglampje motoroliedruk** (rood).

Dit gaat branden om u ervoor te waarschuwen dat er onvoldoende motoroliedruk is. Het moet even branden als de startschakelaar op **ON** wordt gezet, maar moet enkele seconden nadat de motor is aangeslagen, weer uit gaan.

Soms kan dit lampje even gaan branden als de motor erg heet is gelopen, maar het zou moeten uitgaan als de toeren toenemen.

Belangrijk

Gebruik het voertuig niet als dit waarschuwinglampje (6) blijft branden omdat u de motor kunt beschadigen.

7) **Waarschuwinglampje groot licht** (blauw).

Dit gaat branden om u ervoor te waarschuwen dat het groot licht brandt.

8) **Waarschuwinglampje EOBD** (ambergeel).

Als dit permanent gaat branden, betekent dit dat de computer fouten signaleert en de motor blokkeert.

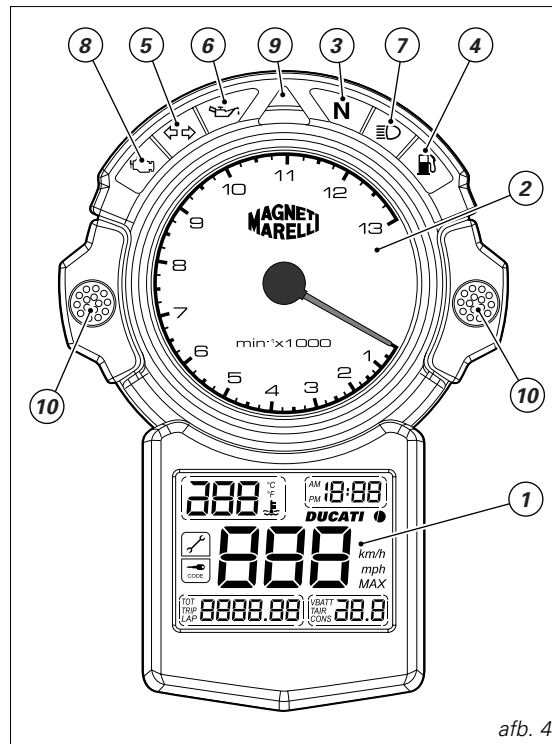

afb. 4

Het dient bovendien als signaal tijdens de procedure om het antidiefstalsysteem te deblokken met de gashendel.

Als er geen fouten worden gemeld, moet het even branden als de startschakelaar op **ON** wordt gezet, maar moet het enkele seconden later weer uit gaan (meestal 1,8 - 2 sec.).

9) **Waarschuwinglampje injectie (rood)**

Signaleert dat de injectie wordt geblokkeerd door de computer: 200 toeren voordat het maximale toerental voor deze blokkering wordt bereikt, gaat de onderkant van dit lampje branden; 100 toeren voordat het maximale toerental voor deze blokkering wordt bereikt, gaat de bovenkant van dit lampje branden;

10) **Bedieningsknoppen**

Knoppen die worden gebruikt voor het weergeven en invoeren van parameters.

LCD - Belangrijkste functies



Opgelet

Programmeer alleen parameters als de motorfiets stil staat. Kom op geen enkele manier aan het instrumentenpaneel terwijl u rijdt.

1) **Snelheidsmeter**

Duidt de rijsnelheid aan.

2) **Kilometerteller.**

Duidt het totaal aantal gereden kilometers aan.

3) **Dagteller**

Duidt de kilometers aan die zijn gereden vanaf de laatste reset.

4) **Klok.**

5) **Chronometer.**

6) **Meting van de maximale toersnelheid.**

7) **Acculampje.**

8) **Lampje: luchttemperatuur.**

9) **Verbruik.**

10) **Controlelampje watertemperatuur.**

Geeft de temperatuur weer van de koelvloeistof in de motor.



Belangrijk

Gebruik het voertuig niet als de motor zijn maximumtemperatuur bereikt omdat u de motor hierdoor kunt beschadigen.

11) Waarschuwing preventief onderhoud.

Als dit lampje gaat branden, betekent dit dat de kilometerstand is bereikt waarna motorfiets een preventieve onderhoudsbeurt nodig heeft. De eerste 50 km nadat dit lampje is begonnen te branden, blijft het knipperen. Daarna zal het permanent branden. De erkende Ducati dealer die voor het onderhoud zorgt, zal het systeem resetten.

12) Controlelampje antidiefstalsysteem.

Dit lampje blijft branden als de sleutelcode fout is of niet wordt herkend; het knippert als een signalering van het antidiefstalsysteem wordt gereset met de deblokkeringprocedure met hendel (zie pag. 22).

Belangrijk

Met het instrumentenpaneel kan men het elektronische start/injectiesysteem checken. Gebruik deze menu's nooit: ze zijn voorbehouden voor ons deskundig personeel. Als u deze menu's toevallig opent, zet dan de sleutel op **OFF** en raadpleeg een erkende Ducati dealer om de nodige controles te laten uitvoeren.

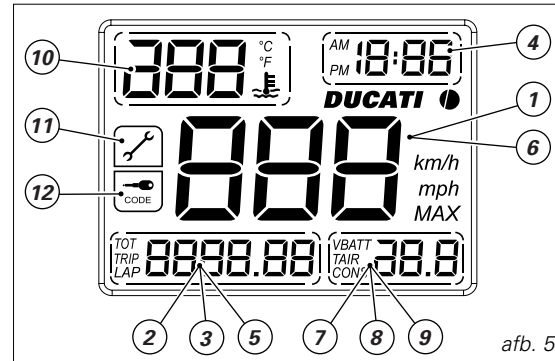

NL

LCD - Parameters programmeren en weergeven

Als het voertuig wordt aangezet (sleutel van **OFF** op **ON**), worden alle instrumenten **gecontroleerd** (wijzertjes, display, lampjes) zie (afb. 7)

Weergave van de functies op het linker display (A).

Als de knop (1) (afb. 6) wordt ingedrukt en de sleutel staat op **ON**, worden beurtelings de kilometerteller en de dagteller weergegeven.

Weergave van de functies op het rechter display (B).

Als de knop (2) (afb. 6) wordt ingedrukt en de sleutel staat op **ON**, worden beurtelings de accuspanning, de luchttemperatuur en het verbruik weergegeven.

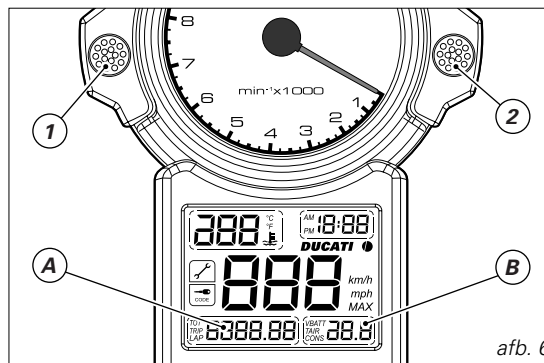

afb. 6

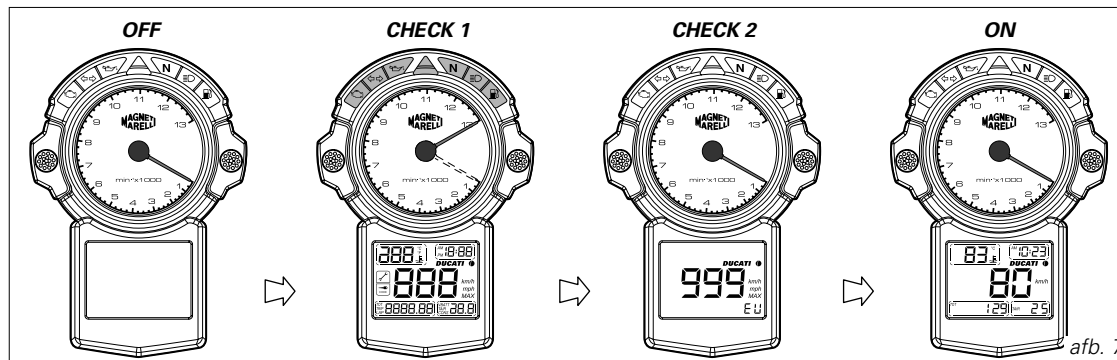

afb. 7

De klok instellen

De **toets (1)** minstens 2 seconden lang indrukken.

AM of **PM** kiezen met de **toets (2)**. De **toets (1)** indrukken om uw keuze te bevestigen en het uur te programmeren.

Het uur wijzigen met de **toets (2)**. De **toets (1)** indrukken om uw keuze te bevestigen en de minuten te programmeren.

De minuten wijzigen met de **toets (2)**. De **toets (1)** indrukken om uw keuze te bevestigen en het menu van de klok te verlaten.

De dagteller resetten

TRIP-weergave op het display (3) kiezen. De **toets (2)** minstens 2 seconden lang indrukken om de kilometers van de dagteller op het display op nul te zetten.

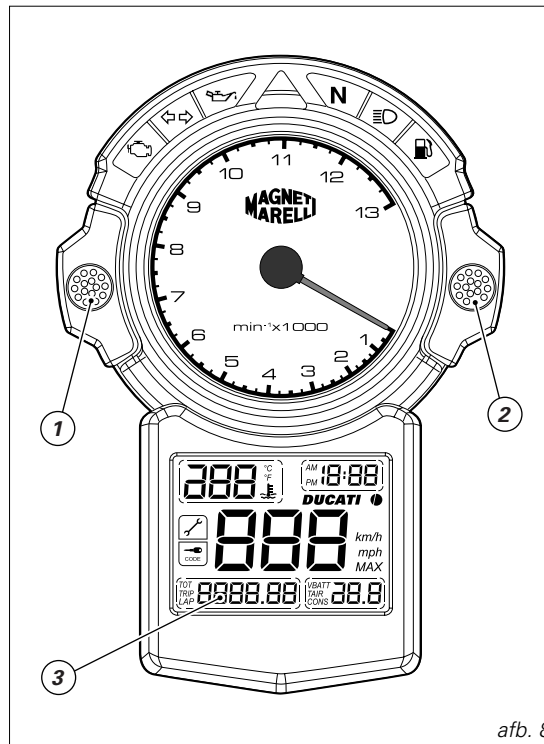

afb. 8

Menu voor speciale functies (voertuigmodel en maateenheden)

De computer bepaalt automatisch de correcte maateenheden die op het display dienen te worden weergegeven; om deze parameters te wijzigen, zet u de sleutel eerst op **OFF** en dan op **ON** en drukt u gelijktijdig op de **toetsen (1)** en **(2)**.

Druk op de **toets (1)** om alle mogelijke maateenheden te overlopen.

Om uw keuze te bevestigen, drukt u de **toets (2)** minstens 5 seconden lang in totdat op het display het woord **OFF** verschijnt. De sleutel op **OFF** zetten.

Opmerkingen

In de kadertjes met stippellijntjes zal de uitvoering van het voertuig verschijnen (normaal, R en S)

Chronometerfunctie (afb. 10 en 11).

Hiermee geeft u de maximale snelheid en het hoogste toerental weer van de rijperiode die u hebt gechronometreerd.

LAP-weergave op het display (4) kiezen (zie pag. 14). Druk tijdens het rijden op de motorstartknop (5) om de boordchronometer aan te zetten. Als u de knop (5) vervolgens weer indrukt, zal de chronometer stoppen.

Opmerkingen

Als de **LAP**-functie is gekozen, kunt u de motor niet elektrisch starten (met de knop 5).

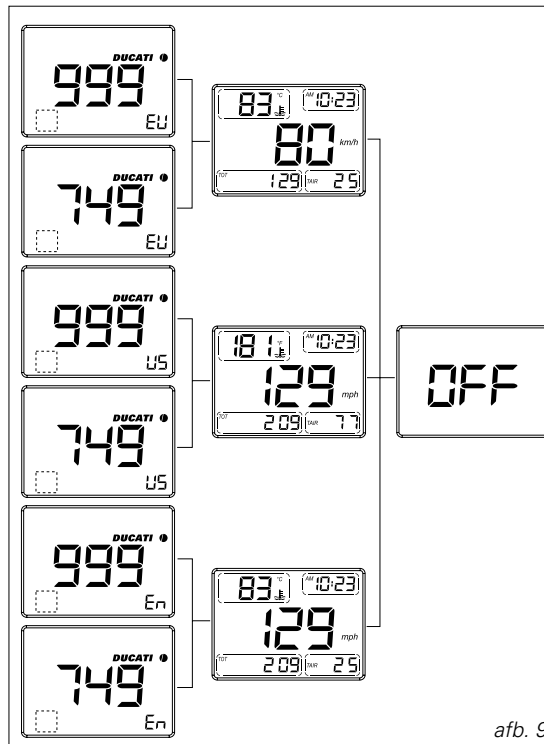

afb. 9

U kunt na afloop tot 19 gechronometreerde tijden weergegeven op het LCD. Druk op de **knop (1)** om alle opeenvolgende metingen weer te geven; op het instrumentenpaneel verschijnen de volgende gegevens:

- het nummer van de rit (6) waarnaar de gegevens verwijzen;
- het maximale toerental van de motor (7) tijdens de gechronometreerde rit;
- gechronometreerde tijd (4);
- de maximumsnelheid (8) tijdens het chronometreren.

Opmerkingen

De snelheidsmeter duidt een grotere snelheid aan dan de werkelijke, met een gemiddelde afwijking van 8%. De maximumsnelheid die op het LCD wordt weergegeven is de reële snelheid die het voertuig heeft bereikt tijdens de gechronometreerde rit.

Druk de **knop (2)** meer dan 5 seconden lang in om de metingen te resetten.

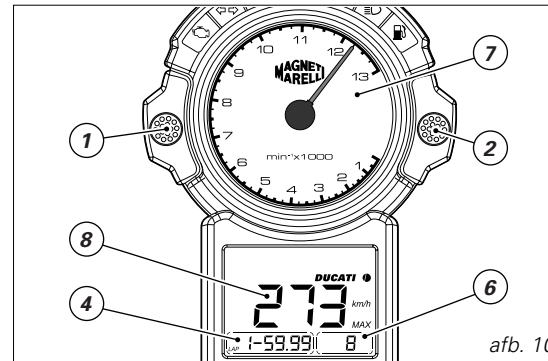

afb. 10

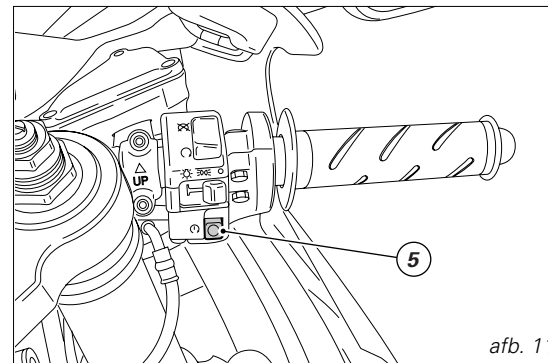

afb. 11

De watertemperatuur (afb. 12 en 13)

Als de watertemperatuur onder $-40\text{ }^{\circ}\text{C}/-40\text{ }^{\circ}\text{F}$ daalt, verschijnen op het display knipperende streepjes en gaat het ambergele waarschuwingslampje **EOBD** (8, afb. 4) branden.

Als het water een temperatuur heeft tussen $-39\text{ }^{\circ}\text{C}/-38.2\text{ }^{\circ}\text{F}$ en $+45\text{ }^{\circ}\text{C}/+113\text{ }^{\circ}\text{F}$ en tussen $+120\text{ }^{\circ}\text{C}/+248\text{ }^{\circ}\text{F}$ en $+124\text{ }^{\circ}\text{C}/+255.2\text{ }^{\circ}\text{F}$, zal de watertemperatuur op het display knipperen.

Als het water een temperatuur heeft tussen $+46\text{ }^{\circ}\text{C}/+114.8\text{ }^{\circ}\text{F}$ en $+119\text{ }^{\circ}\text{C}/+246.2\text{ }^{\circ}\text{F}$, zal de temperatuurweergave niet knipperen.

Als de temperatuur van het water hoger wordt dan $+125\text{ }^{\circ}\text{C}/+257\text{ }^{\circ}\text{F}$, blijft op het display "125 $^{\circ}\text{C}/257\text{ }^{\circ}\text{F}$ " weergegeven; deze waarde knippert en het ambergele **EOBD**-lampje (8, afb. 4) brandt.

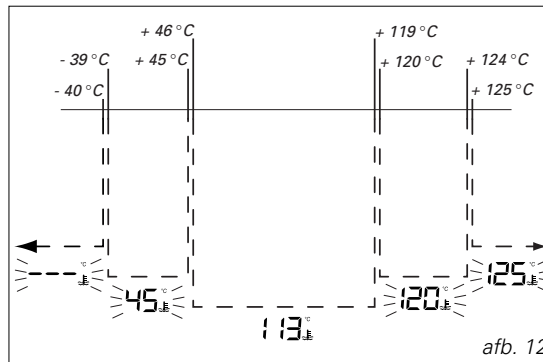

afb. 12

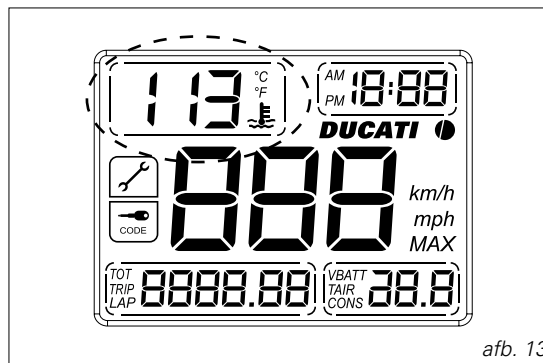

afb. 13

Lichtsterkte van de controlelampjes

De intensiteit van de controlelampjes wordt automatisch aangepast naargelang van de lichtsterkte die in de omgeving wordt gemeten.

Instrumentenpaneelverlichting

De verlichting van het instrumentenpaneel werkt alleen als het standlicht of de koplamp branden. Het instrumentenpaneel schakelt met behulp van voelers die de lichtintensiteit en de omgevingstemperatuur meten, automatisch de verlichting van het instrumentenpaneel aan of uit.

Automatisch koplamp uitschakelen

Met deze functie spaart u accu-energie. U kunt kiezen of de koplamp automatisch wordt uitgezet. Het mechanisme treedt in 2 gevallen in werking:

- *in het eerste geval als de sleutel van **OFF** op **ON** wordt gezet en na 60 seconden de motor nog niet is aangezet. de koplamp wordt uitgezet en pas weer aangezet als de sleutel weer van **OFF** op **ON** wordt gedraaid.*
- *in het tweede geval als, nadat u met de lichten aan hebt gereden, de motor wordt uitgezet met de knop **RUN-STOP** op de rechter stuurschakelaar.*

In dit geval zal de koplamp 60 sec. nadat de motor is uitgezet, worden uitgeschakeld en zal pas weer worden ingeschakeld als de motor de volgende keer wordt gestart.

Antidiefstalsysteem

Voor een betere beveiliging tegen diefstal is het voertuig uitgerust met een elektronisch antidiefstalsysteem dat de motor blokkeert en dat automatisch wordt ingeschakeld telkens als het instrumentenpaneel wordt uitgezet.

In elke sleutelhandgreep zit hiervoor een elektronisch mechanisme dat het signaal verwerkt dat wordt uitgezonden telkens als het voertuig wordt aangezet door een speciale antenne in de stuurschakelaar. Dit signaal is een "wachtwoord" dat wijzigt telkens als de motor wordt aangezet en dat wordt herkend door de elektronische besturing om de motor aan te zetten.

Sleutels (afb. 14)

Samen met het voertuig worden de volgende sleutels geleverd:

- 1 sleutel A (ROOD)
- 2 sleutels B (ZWART)



Opgelet

Rond de rode sleutel A zit een rubberen bescherming die belet dat de sleutel in contact kan komen met de andere sleutels. Haal deze bescherming er niet af, tenzij in geval van nood.

De B-sleutels zijn de normaal gebruikte sleutels en dienen om:

- het voertuig te starten.
- de tankdop open te maken.
- het zadelslot te openen (dubbel zadel).

De A-sleutel heeft dezelfde functies, maar men kan er andere zwarte sleutels mee wissen en indien nodig, herprogrammeren.



Opmerkingen

Samen met de sleutels wordt ook een plaatje (1) geleverd waarop het identificatienummer van de sleutels staat.



Opgelet

Haal de sleutels en het plaatje (1) uit elkaar en bewaar het plaatje en de A-sleutel op een veilige plaats. Wij raden bovendien aan slechts 1 van de zwarte sleutels te gebruiken om de motorfiets te starten.

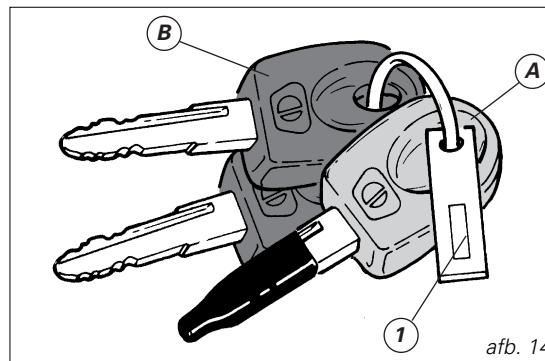

afb. 14

Codekaart

Bij de sleutels hoort ook de CODEKAART (afb. 15) met de volgende gegevens:

A) (afb. 16) de elektronische code waarmee men de motor deblokkeert als deze niet start als de sleutel op **ON** wordt gezet.

Opgelet

De CODEKAART dient op een veilige plaats te worden bewaard. Wij raden aan altijd de elektronische code die op de CODEKAART staat ter beschikking te hebben voor starten in noodgevallen.

Met deze procedure kan de gebruiker, als het antidiefstalsysteem problemen heeft, de motorblokkering uitzetten die wordt signaleerd door het ambergele waarschuwingslampje **EOBD** (8, afb. 4)

Dit kan men alleen met de elektronische code (electronic code) die op de codekaart staat.

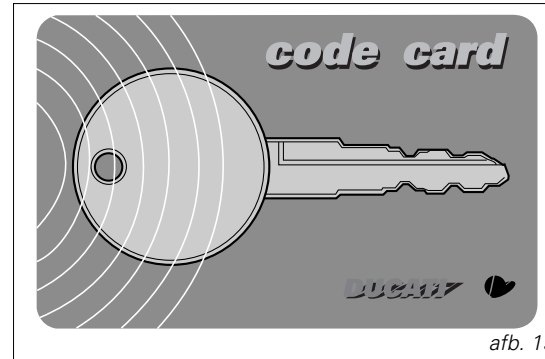

NL

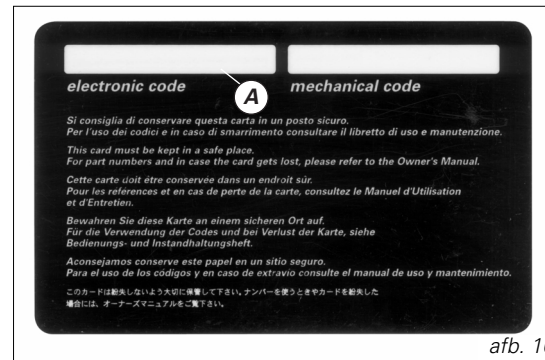

Gashendelprocedure om het antidiefstalsysteem uit te schakelen

- 1) De sleutel op **ON** zetten en de starthendel helemaal draaien en in deze stand houden. Het **EOBD**-waarschuwinglampje gaat na 8 seconden uit.
- 2) De starthendel loslaten zodra het **EOBD**- lampje uitgaat.
- 3) Het **EOBD**-lampje zal nu opnieuw beginnen branden, maar knippert. Zoveel "knippersignalen" tellen als het eerste cijfer van de elektr. code; de starthendel 2 seconden lang opendraaien en dan loslaten. Op deze manier herkent de computer besturing het cijfer, het **EOBD**-lampje gaat continu branden en blijft 4 seconden lang aan. Als men nu niet onmiddellijk het tweede cijfer van de code invoert met de gashendelprocedure, zal het **EOBD**-lampje 20 knippersignalen zenden en dan constant gaan branden, waarna de procedure van voor af aan dient te worden herhaald (vanaf stap) en de sleutel weer op **OFF** dient te worden gezet1.
- 4) Herhaal de handelingen van punt (3) totdat alle cijfers zijn ingevoerd
- 5) Als de gashendel wordt losgelaten en het codenummer correct is ingevoerd, hebben we 2 gevallen A en B:
 - A) het controlelampje EOBD gaat knipperen om te signaleren dat het stuur gedeblokkeerd is. Dit lampje gaat uit na 4 seconden of als de motor de limiet van 1000 min^{-1} bereikt.
 - B) het controlelampje CODE knippert totdat de toeren van de motor meer dan $1000/\text{min}$ bedragen, of totdat het voertuig weer wordt aangezet.

6) Als de code NIET correct is ingevoerd, blijven het EOBD-lampje en het CODE-lampje branden en kan men de procedure vanaf punt 2 zo vaak herhalen als men dit wenst.

**Opmerkingen**

Als de starthendel te vroeg wordt losgelaten, zal het lampje weer continu gaan branden en dient men de sleutel op **OFF** te zetten en de procedure te herhalen vanaf punt (1).

Werkingsprincipe

Telkens als de schakelaarsleutel van **ON** op **OFF** wordt gezet, blokkeert het beveiligingssysteem de motor. Als de motor wordt gestart door de sleutel van **OFF** op **ON** te zetten:

1) zal het **CODE**-lampje op het instrumentenbord kort knipperen als de code wordt herkend; het beveiligingssysteem herkent de code in de sleutel en zet de motorblokkering uit. Als men de knop **START** indrukt, start de motor;

2) als het **CODE**-lampje blijft branden, heeft de beveiliging de code niet herkend. In dit geval is het raadzaam de sleutel eerst op **OFF** en dan weer op **ON** te zetten en als de blokkering aan blijft staan, met de andere zwarte sleutel proberen te starten.

Als de motor nog niet start, dient men een erkende Ducati dealer te contacteren.

3) Als het **CODE**-lampje blijft knipperen, betekent dit dat het antidiefstalsysteem een signalering heeft gereset (bijvoorbeeld met de gashendelprocedure). Als de sleutel op **OFF** en dan weer op **ON** wordt gezet, moet het lampje van het systeem weer normaal gaan werken (zie punt 1).



Opgelet

Zware stoten kunnen de elektronische componenten in de sleutel beschadigen

Gebruik altijd dezelfde sleutel tijdens de procedure. Als u een andere sleutel gebruikt, kan het zijn dat het systeem de sleutelcode niet herkent.

De sleutels laten bijmaken

Als de klant duplicaten van de sleutels nodig heeft, dient hij zich tot de technische servicecentra van DUCATI te wenden en alle sleutels die hij nog in zijn bezit heeft met zich mee te nemen, samen met de CODEKAART.

De technische service van DUCATI programmeert (tot een maximum van 8 sleutels) alle nieuwe en oude sleutels.

De technische service van DUCATI kan de klant verzoeken te bewijzen dat deze de rechtmatige eigenaar van het voertuig is.

Sleutels die niet worden voorgelegd voor de programmaprocedure, worden uit het geheugen gewist zodat sleutels die eventueel verloren zijn geraakt, niet meer kunnen worden gebruikt om de motor te starten.



Opmerkingen

Als de motor een andere eigenaar krijgt, dienen aan deze laatste ook alle sleutels en de CODEKAART te worden overhandigd.

De startschakelaar en het stuurslot (afb. 17.1 - 17.2)

Deze zit voor de brandstoftank en heeft vier standen:

- A) **ON**: zet de lichten en de motor aan;
- B) **OFF**: zet de lichten en de motor uit;
- C) **LOCK**: Het stuur is vergrendeld;
- D) **P**: standlichten aan en stuur vergrendeld.

Opmerkingen

Om de contactsleutel in deze laatste twee standen te zetten, dient men de sleutel in het contact te duwen en er dan aan te draaien. De sleutel kan uit het contact worden getrokken in de standen (B), (C) en (D).

Belangrijk

Het voertuig is uitgerust met een elektronisch energiebesparend systeem. Om stroomverlies te voorkomen als men de sleutel in de **ON**-stand vergeet, zal dit systeem 15 seconden nadat de startknop **NIET** is ingedrukt, de stroomvoeding onderbreken. Na afloop dient men de sleutel van **OFF** weer op **ON** te zetten.

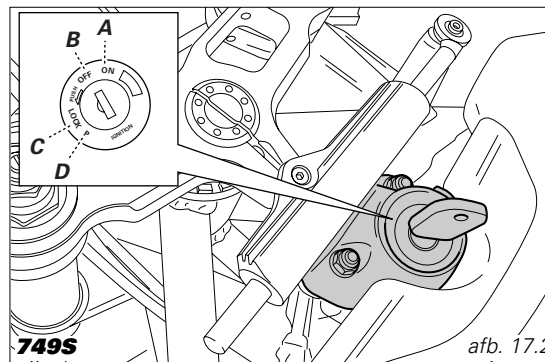
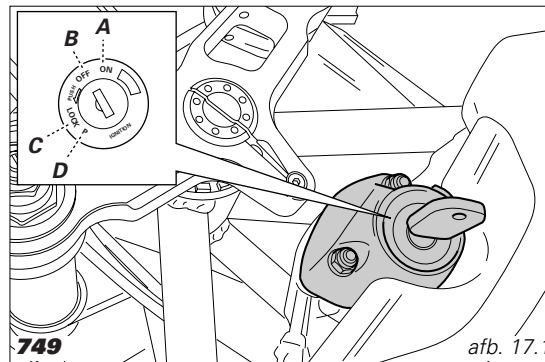

De linker stuurschakelaar (afb. 18)

1) Lichtschakelaar met twee standen:

stand  = dimlicht aan;

stand  = groot licht aan.

2) Schakelaar  = richtingaanwijzer met drie standen:
midden = uit;

stand  = linksaf;

stand  = rechtsaf.

Om de richtingaanwijzer uit te schakelen, drukt u de schakelaar in zodra deze weer in het midden staat.

3) Schakelaar  = claxon.

4) Schakelaar  = met groot licht signaal geven.

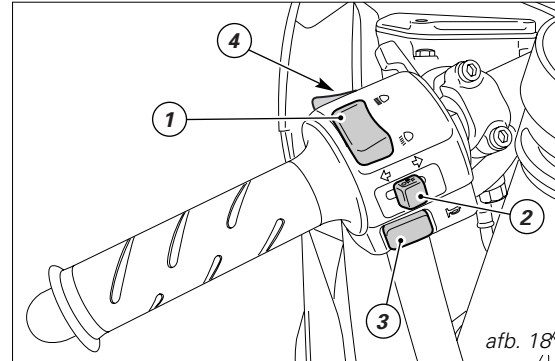

De koppelingshendel

De koppelingshendel (1) is uitgerust met een knop (2) waarmee men de afstand tussen de hendel zelf en de knop op het stuur kan afstellen. Deze afstand is afgesteld op 10 klikken van de knop (2). Door de knop naar rechts te draaien, verwijdert u deze van de gashendel. Andersom, naar links, zet u hem dichterbij. Als de koppelingshendel wordt ingetrokken (1) wordt de transmissie van de motor naar de koppeling en dus naar het aandrijf wiel, onderbroken. Dit is heel belangrijk in alle rijfasen, maar vooral in de startfase.



Opgelet

De rem- en koppelingshendels dienen te worden afgesteld terwijl de motorfiets uit en stil staat.



Belangrijk

Als u de koppelingshendel op een correcte manier gebruikt, gaat de motor langer mee en voorkomt u beschadigingen aan de transmissiedelen.



Opmerkingen

Men kan de motor aanzetten als de standaard uitgeklaapt is en de koppelingshendel is ingetrokken (motor in zijn vrije), of als de motor in versnelling staat (in dit geval moet de standaard ingeklapt zijn).

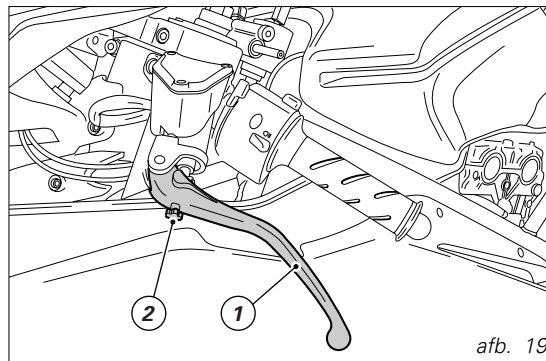

Chokehendel (afb. 20)

De chokehendel dient om te starten met een koude motor en meer benzine toe te voeren voor een groter stationair toerental.

Standen van de chokehendel:

A) = niet ingeschakeld;

B) = helemaal ingeschakeld.

De hendel kan op tussenstanden worden gezet om de motor geleidelijk aan warm te laten lopen (zie pag. 48)

■ **Belangrijk**

Gebruik de chokehendel niet als de motor warm is.
Niet rijden met ingeschakelde choke.

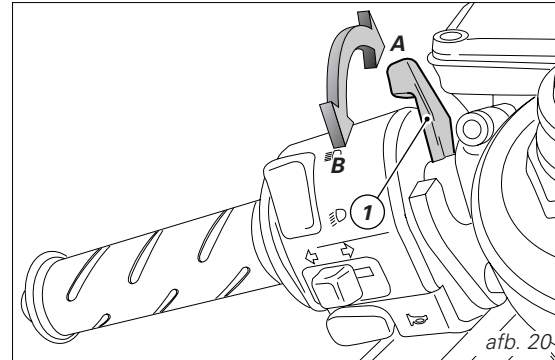

De rechter stuurschakelaar (afb. 21)

1) Lichtschakelaar met drie standen:

rechts **O** = lichten uit.

in het midden $\rightarrow \leftarrow$ = voorste en achterste standlichten, nummerplaatverlichting en instrumentenpaneelverlichting aan;

naar links \otimes = koplamp, standlichten voor en achter, nummerplaatverlichting en instrumentenpaneelverlichting aan.

2) Noodstopshakelaar (**MOTORSTOP**), met twee standen:

stand **O** (**RUN**) = rijden;

stand \otimes (**OFF**) = motorstop.

⚠ Opgelet

Deze schakelaar dient vooral om de motor snel uit te zetten in noodgevallen. Als de motor uit staat, zet men deze schakelaar weer in de ruststand **O** om het voertuig weer aan te kunnen zetten.

■ Belangrijk

Als u, nadat u hebt gereden met brandende lichten, de motor uitzet met de schakelaar (2) en u laat de contactsleutel op **ON** staan, blijven de lichten branden en kan de accu ontladen.

3) Knop Ⓢ = motor starten.

Gashendel (afb. 21)

Met de gashendel (4) op de rechterkant van het stuur opent men de gaskleppen. Als de hendel wordt losgelaten, keren deze automatisch terug in de oorspronkelijke minimumstand.

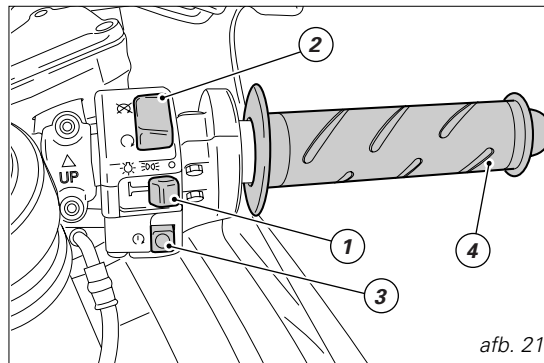

De hendel van de voorrem (afb. 22)

Als men de hendel (1) in de richting van de gashendel trekt, remt men met de voorrem. Lichtjes trekken is voldoende omdat dit mechanisme hydraulisch werkt. De hendel is uitgerust met een knop (2) waarmee men de afstand tussen de hendel zelf en de knop op het stuur kan afstellen.

Deze afstand is afgesteld op 10 klikken van de knop (2). Door deze naar rechts te draaien, zet u de hendel verder van de gashendel af. Andersom, naar links, zet u hem dichterbij.

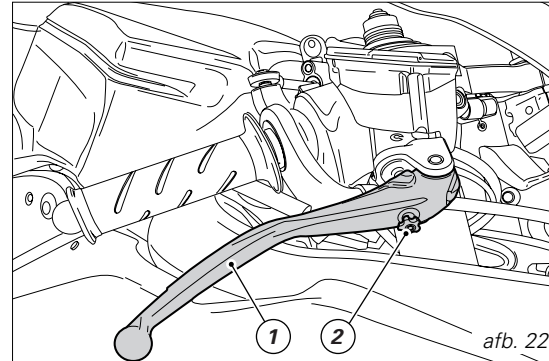

Het pedaal voor de achterrem (afb. 23)

Om met de achterrem te remmen, drukt men het pedaal (1) met de voet in.

Dit remsysteem is hydraulisch.

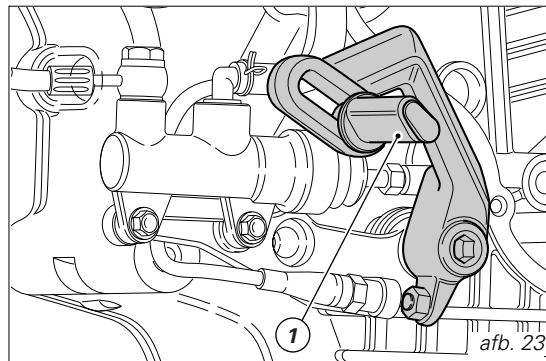

afb. 23

Versnellingspedaal (afb. 24)

De ruststand van het versnellingspedaal is in het midden (N). Hij keert automatisch terug; de neutrale stand wordt gesignaleerd door het waarschuwingslampje neutraal N (3, afb. 4) dat gaat branden.

Het pedaal kan worden verzet:

naar onder = de pedaal indrukken voor de 1^e versnelling en om terug te schakelen. Het waarschuwingslampje N op het instrumentenpaneel gaat uit;

naar boven = het pedaal naar boven trekken voor de 2^e versnelling, de 3^e, 4^e, 5^e en 6^e.

Een pedaalstand bedient telkens 1 versnelling.

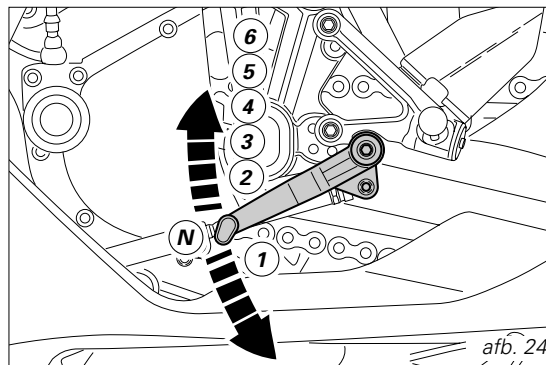

afb. 24

De stand van het koppelingspedaal en het achterrempedaal

Opmerkingen

U kunt de stand van de pedalen van koppeling en achterrem wijzigen door de bevestigingsgaten bovenaan (A en B) te combineren met de gaten onderaan (C, D, E, F en G) op de voetsteunbeugels. De afbeelding illustreert alleen hoe men de stand van de koppelingspedaal wijzigt. De stand van het achterrempedaal wordt op analoge wijze aangepast.

Opgelet

Omdat deze componenten zo belangrijk zijn voor de veiligheid van uw motorfiets, raden wij u aan de stand ervan te laten wijzigen door een erkende Ducati dealer.

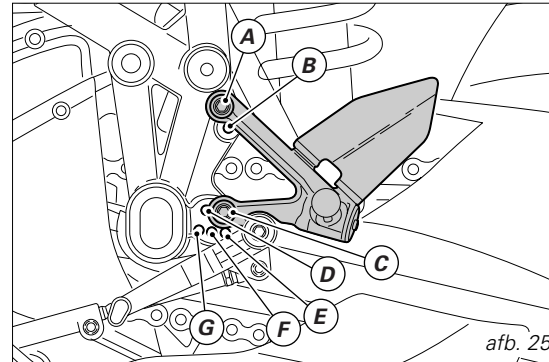

NL

De stand van het versnellingspedaal (afb. 26)

De stand van de versnellingshendel kan aan de behoeften van elke bestuurder worden aangepast. Er zijn drie mogelijkheden:

De stand van het pedaal bij benadering aanpassen

De bewegende terugkeerstang blokkeren met een sleutel in de hiervoor bestemde opening (1) en de contraoer (3) losdraaien. De schroef (2) losdraaien en verwijderen en de stang verzetten totdat het pedaal in de gewenste stand staat. De stang kan vier standen innemen t.o.v. de schroefmiddellijn (2). Na afloop de schroef (2) en de contraoer (3) vastdraaien.

Precies afstellen

De bewegende terugkeerstang blokkeren met een sleutel in de hiervoor bestemde opening (1) en de contraoer (3) losdraaien. De stand van het pedaal wijzigen met de sleutel in de opening (1) om aan de stang te draaien. Na afloop de contraoer (3) vastdraaien.

Gecombineerd afstellen

Men kan de twee hiervoor beschreven afstellingen gelijktijdig uitvoeren, maar mag nooit vergeten de contraoer (3) en de schroef (2) na afloop weer vast te draaien.

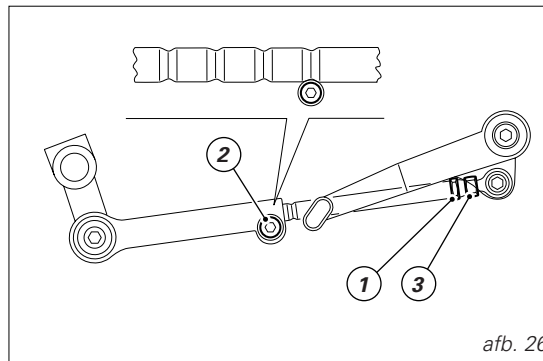

afb. 26

De stand van het achterrempedaal (afb. 27)

De stand van de achterremhendel op de volgende manier wijzigen:

De conramoer (1) losdraaien.

Aan de regelschroef (2) van het pedaal draaien totdat deze in de gewenste stand staat.

De conramoer (1) vastdraaien.

Met de hand controleren of er een speling van ong. 1,5÷2 mm op zit voordat u er mee remt.

Als de speling niet correct is, past u de lengte van het pompstangetje op de volgende manier aan:

De conramoer (3) op het pompstangetje losdraaien.

Het stangetje op het gaffeltje (4) vastdraaien voor meer speling en losdraaien voor minder speling.

De conramoer (3) vastdraaien en de speling opnieuw controleren.

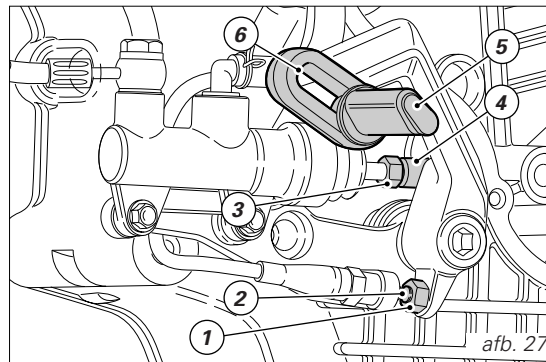

Men kan de stand preciezer afstellen door de stand van het rempedaal te wijzigen (5) in de beugels (6).

De bevestigingschroef van het pedaal losdraaien en het pedaal in de beugel in de gewenste stand zetten. De bevestigingschroef vastdraaien.

BELANGRIJKSTE ELEMENTEN EN MECHANISMEN

Plaats op het voertuig (afb. 28)

- 1) De benzinedop
- 2) Zadelslot (dubbel zadel).
- 3) Zijstandaard
- 4) Haak voor de helmhouder (dubbelzit).
- 5) De stuurschokdemper
- 6) Achteruitkijkspiegeltjes
- 7) Regelknoppen voor de voorvork.
- 8) Regelknoppen voor achterste schokdemper.
- 9) Trekstang.
- 10) Uitlaatdemper (zie opmerking op pag. 51)
- 11) Katalysator.

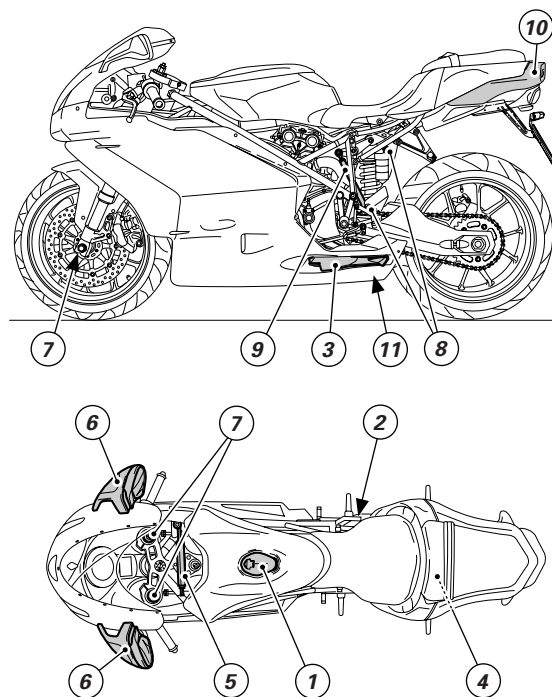

afb. 28

Benzinedop (afb. 29)

Openen

Het dekseltje (1) openmaken en de sleutel in het slot steken. De sleutel 1/4 slag naar rechts draaien om het slot te openen.

De dop optillen.

Sluiten

De dop sluiten met de sleutel en deze er goed induwen. De sleutel naar links draaien totdat het slot weer in zijn oorspronkelijke stand staat en de sleutel eruit halen. Het dekseltje (1) op het slot sluiten.



Opmerkingen

De dop kan alleen worden gesloten als de sleutel in het slot steekt.



Opgelet

Telkens als men getankt heeft (zie pag. 52) dient men te controleren of de dop perfect op zijn plaats zit en gesloten is.

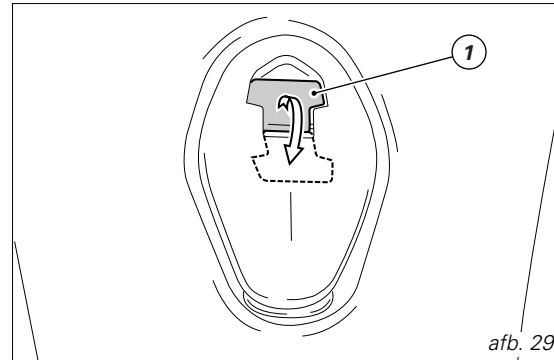

Stand van het zadel - tank (zonder passagierszadel)

Op de uitvoering voor 1 berijder kan men de hele groep "zadel-tank-zadelachterkant" verplaatsen t.o.v. het achterste kleine framegedeelte (1).

Het zadel (2) kan 20 mm worden verplaatst om aan de behoeften van elke berijder te voldoen.

Ga als volgt te werk om deze stand te wijzigen: de schroeven (3) aan de zijkant losdraaien en verwijderen en de zijhandvaten (4) eraf halen.

De schroeven (5) losdraaien en het zadel en de tank samen naar achter of naar voor verplaatsen.

In het kleine framegedeelte (1) zitten drie openingen (6) voor drie standen.

Zet de opening in het zadel op de opening in het frame die u wenst.

Draai de schroeven (5) vast op de voorgeschreven koppelwaarde;

In het midden van de achterkant van het zadel zit een geleidende pen (7) die in een opening (8) glijdt, waarop een H-vormig rubber zit (9).

Monteer de zijhandvaten weer en maak deze vast op het voorgeschreven aanhaalmoment met de schroeven op de zijkant (3).

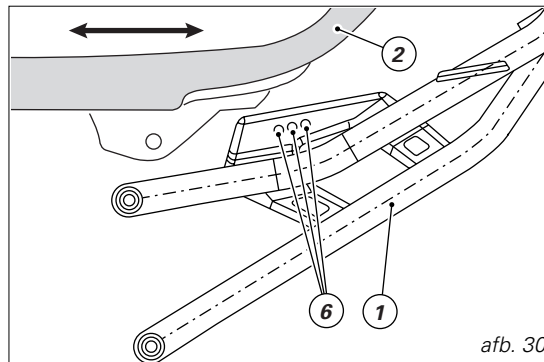

afb. 30

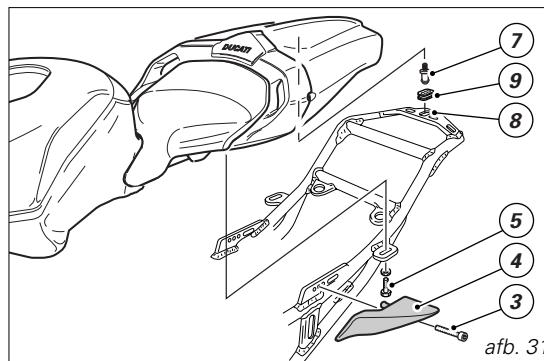

afb. 31

Zadelslot en helmhouder (dubbelzit)

Openen (afb. 32 en 33)

De sleutel in het slot (4) steken en naar rechts draaien tot u het zadelslot hoort klikken.

De achterkant van het zadel (2) lichtjes naar boven trekken en optillen.

Achteraan in de ruimte onder het zadel zit de helmhouder. De helmhouderkabel (A) in de helm en het uiteinde van de kabel in de haak steken. De helm laten hangen (afb. 31) en het zadel weer monteren om de helm vast te maken.



Opgelet

Dit mechanisme dient om de helm te beveiligen als men de motor ergens parkeert. Laat de helm niet op deze manier vastgemaakt op de motorfiets zitten tijdens het rijden; de helm kan uw bewegingen tijdens het rijden belemmeren en u kunt de controle over het voertuig verliezen.

U dient het kabeltje onder het kleine framegedeelte aan de linkerkant te steken. Als u het kabeltje ergens anders steekt, kunt u het zadel niet sluiten.

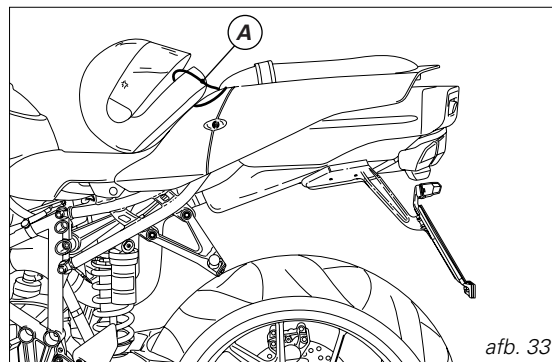
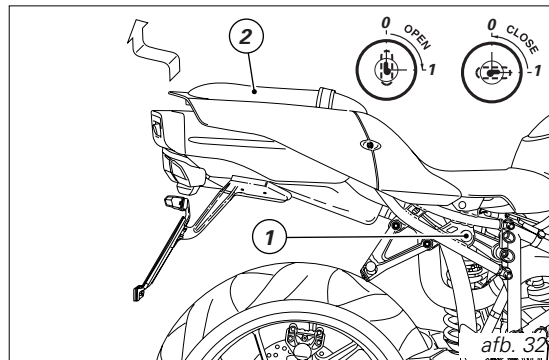

NL

NL

Sluiten (afb. 34)

De voorste sluihaken op de onderkant van het zadel onder de dwarse buis van het geraamte steken. Op het passagierzadel drukken tot u het slot hoort klikken.

het passagierzadel een beetje naar boven trekken om te controleren of het slot goed gesloten is.

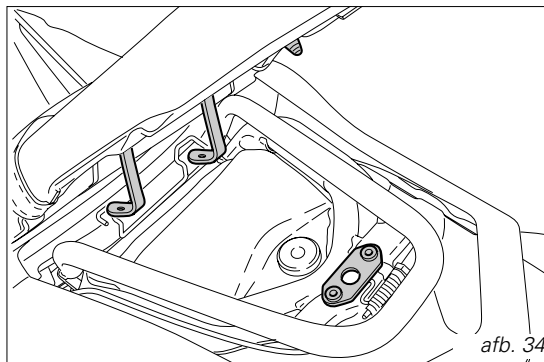

Zijstandaard (afb. 35)

Belangrijk

Voordat u de zijstandaard gebruikt, controleert u of het oppervlak waarop u hem wenst te zetten stevig en vlak genoeg is.

Op zachte grond, kiezelsteen, door de zon verhit asfalt enz. kan de geparkeerde motor omvallen. Als u op een helling parkeert, zet u het achterwiel altijd in de dalende richting van de helling. Om de zijstandaard open te klappen, drukt u met uw voet (terwijl u beide handen op het stuur van de motorfiets houdt) tegen de standaard (1) en duwt u deze helemaal uit. Laat de motorfiets naar links overhellen om de standaard op de grond te zetten.

Opgelet

Niet op de motor blijven zitten als deze op de zijstandaard geparkeerd is.

Om de zijstandaard in de ruststand in te klappen (horizontaal) zet men de motorfiets recht en duwt men tegelijkertijd de standaard naar boven (1).

Opmerkingen

Wij raden aan regelmatig te controleren of het systeem waarmee de standaard in zijn ruststand blijft zitten (twee in elkaar gedraaide trekveren) en de veiligheidssensor (2) goed functioneren.

Opmerkingen

Men kan de motor aanzetten als de standaard uitgeklappt is en de motor in zijn vrij staat, of als de koppelingshendel is ingetrokken en de motor in versnelling staat (in dit geval moet de standaard ingeklapt zijn).

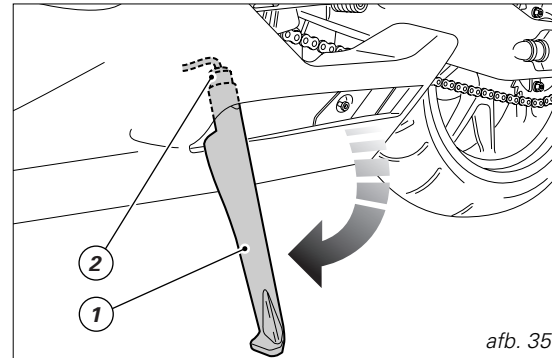

De stuurschokdemper (749S) (afb. 36)

Deze zit voor de brandstoftank en is bevestigd aan het frame en aan de stuurkop.

De stuurschokdemper maakt het stuur stabiel en preciezer en verbetert de handelbaarheid van de motorfiets in elke rijdsituatie.

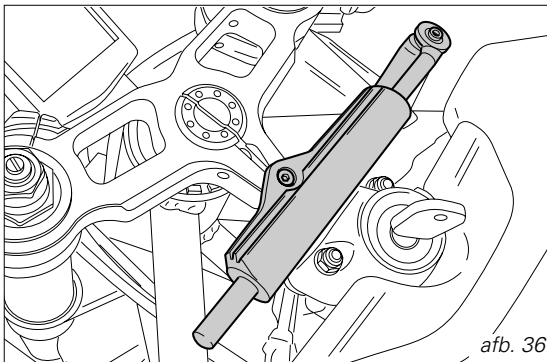

afb. 36

Regelknoppen op de voorvork

Zowel de in- als de uitbeweging van de telescopen van de voorvork en de veervoorspanning kunnen worden afgesteld.

Dit doet men met de regelschroefknoppen op de buitenkant:

- 1) om de hydraulische schokdemping in de uit-beweging af te stellen (afb. 37);
- 2) om de voorspanning van de veren binnenin te wijzigen (afb. 37);
- 3) om de hydraulische schokdemping in de uit-beweging af te stellen (afb. 38).

De stilstaande motor op zijn zijstandaard zetten.

Draai met een gewone schroevendraaier aan de afstelknop (1) op het uiteinde van elke veerpoot om de hydraulische uit-beweging bij te stellen.

Om aan de knop (3) te draaien, steekt u een schroevendraaier in de opening door de steekas ter hoogte van de veerpootas.

Als u aan de regelschroeven (1 en 3) draait, voelt u deze klikken. Elke klik stemt overeen met een schokdempingstand. Als u de schroef helemaal op de "0" stand vastdraait, bereikt u de hoogste schokdemping. Als u in deze stand de schroef naar links draait, kunt u de klikken tellen die overeenstemmen met de 1^e, 2^e, 3^e stand enz.

De **STANDAARD** standen zijn de volgende:
compressie of in-beweging 8 klikken;
extensie of uit-beweging: 8 klikken;
Om de veervoorspanning in elke veerpoot te wijzigen,
draait u aan de zeshoekknop (2) met een zeshoeksleutel
van 22 mm.
De voorspanning (A, afb. 37) kan gaan van 25 tot 10 mm.
De voorspanning is standaard ingesteld op 20 mm.

Belangrijk
Zet de stelschroeven op beide veerpoten op
dezelfde stand.

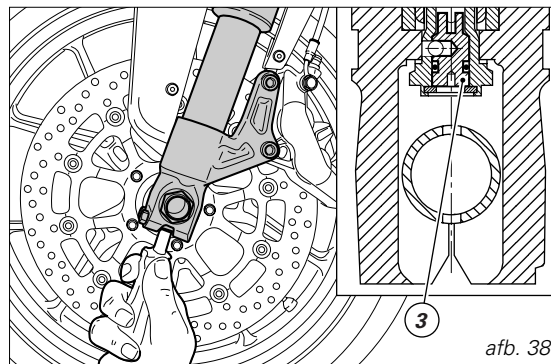
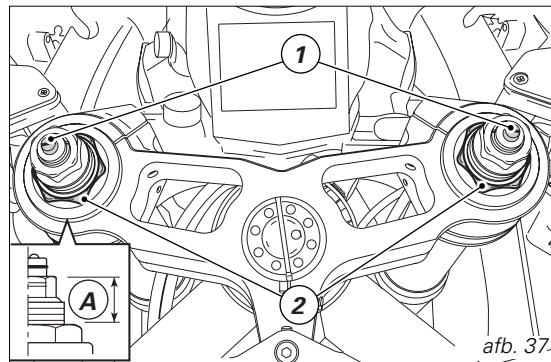

De achterste schokdemper afstellen (afb. 39)

Er zitten regelknoppen aan de buitenkant van de achterste schokdemper waarmee de schokdempers kunnen worden aangepast aan de lading van de motorfiets.

De regelknop (1) die op de linkerkant zit, daar waar de schokdemper aan de onderkant van de voorvork is vastgemaakt, regelt de hydraulische schokdemping tijdens de uit-beweging.

De regelknop (2) op het expansievat van de schokdemper, regelt de indrukfase van de hydraulische schokdemping. Door de regelknoppen (1 en 2) naar rechts te draaien, verhoogt men de schokdemping; naar links vermindert men deze.

Standaardafstelling uitgaande beweging (1):

in de volledig gesloten stand (naar rechts gedraaid), de knop anderhalve slag losdraaien.

Standaardafstelling ingaande beweging (2): in de volledig gesloten stand (naar rechts gedraaid), de knop 1 slag losdraaien.

De twee schroefringen (3) op de bovenkant van de schokdemper regelen de voorspanning van de veer aan de buitenkant.

Om de voorspanning van de veer te wijzigen, draait u eerst de bovenste ring los. Vervolgens draait men de onderste ring **losser** of **vaster** voor een **grotere** of **kleinere** voorspanning. Als u de gewenste voorspanning hebt verkregen, draait u de bovenste ring weer vast.

Opgelet

Gebruik een speciale haaksleutel om aan de schroefringen van de voorspanning te draaien. Draai

voorzichtig om uw hand niet te verwonden door stoten tegen andere delen van de motor als de "haak" van de sleutel uit de ring schiet tijdens het draaien.

Opgelet

In de schokdemper zit gas onder hoge druk dat ernstige problemen kan veroorzaken als onervaren personen deze demonteren.

Als men met passagier en bagage wenst te rijden, zet u de veer van de achterschokdemper op de hoogste voorspanning om het dynamische gedrag van de motor op het wegdek te optimaliseren. Het kan nodig zijn ook de uittrekkfase van de hydraulische schokdemping hiervoor bij te stellen.

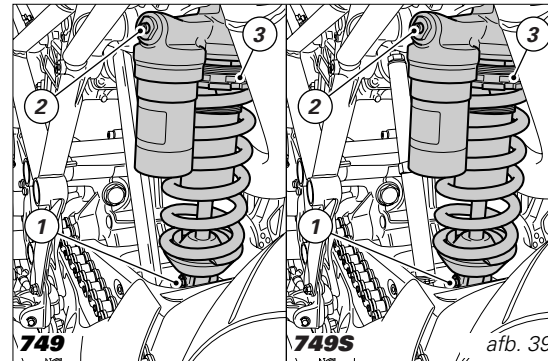

afb. 39

De stuurhoek van de motorfiets wijzigen (749S)

(afb. 40-41-42)

De stand van de stuurhoek is het resultaat van testen die onze technici in verschillende rijcondities hebben uitgevoerd.

De stand van de stuurhoek wijzigen is een delicate handeling die gevaarlijk kan zijn als deze met onvoldoende ervaring wordt uitgevoerd.

Voordat men de standaardstand wijzigt, dient men het referentiepunt (H, afb. 40) te meten.

De bestuurder kan de stuurhoek van de motorfiets aanpassen aan zijn eigen behoeften, door de demping van de stuurschokdemper te wijzigen.

Om de afstand tussen de balgewrichten (1) te wijzigen, dient u de contra moeren (3) los te draaien.

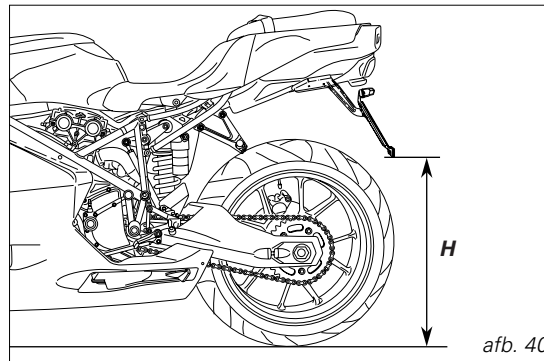

afb. 40

Opmerkingen

Opletten: de moer (3) aan de onderkant heeft linkse schroefdraad.

Aan de sleutelgrip (4) van de trekstang (2) draaien met een steeksleutel. De moeren (3) vastdraaien op 25 Nm.

Opgelet

De lengte van de trekstang (2) tussen de gewrichten (1) mag niet meer bedragen dan 285 mm.

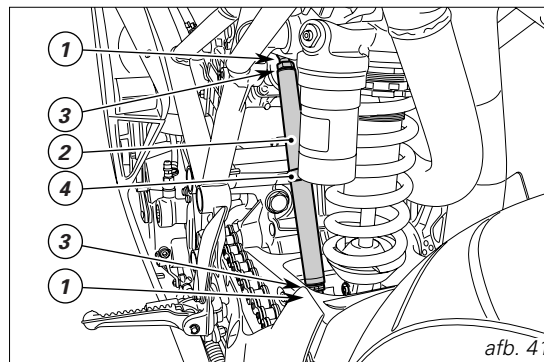

afb. 41

NL

De UNIBAL van de kop (A) mag maximaal 5 draadjes of 7,5 mm (B) loszitten.

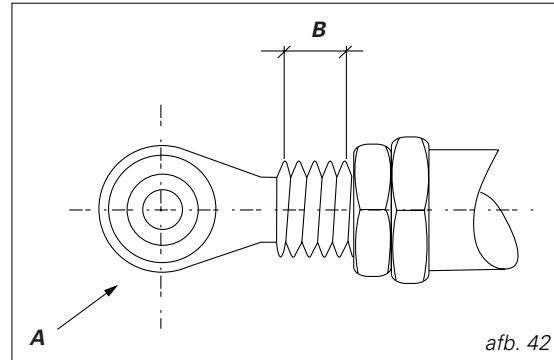

GEBRUIKSVOORSCHRIFTEN

Voorzorgen tijdens de inrijperiode

Maximale snelheid (afb. 43)

Snelheid tijdens het inrijden en het normale rijden:

- 1) Tot 1000 km;
- 2) Van 1000 tot 2500 km;
- 3) Na 2500 km.

Tot 1000 Km

Tijdens de eerste 1000 km dient men de kilometerteller in het oog te houden: dit zijn de snelheden die absoluut niet mogen worden overschreden :

5.500÷6000 min⁻¹.

Tijdens de eerste inrij-uren van de motor, is het aangeraden de lading en het toerental voortdurend te wijzigen, binnen de voorgeschreven limieten.

Bijzonder goed hiervoor geschikt zijn wegen met veel bochten en hellingen waarop de motor, de remmen en de ophangingen goed kunnen inlopen.

Voorzichtigheid is geboden tijdens de eerste 100 Km, met name tijdens het remmen: niet bruusk en lang remmen om het wrijvingsmateriaal op de remblokjes de kans te geven gelijkmatig "af te slijten".

Om alle mechanische delen tegelijkertijd de kans te geven hun bewegingen op elkaar af te stemmen en de belangrijkste motororganen nooit in gevaar te brengen, raden wij aan niet bruusk te versnellen en de motor niet te lang op het hoogste toerental te laten draaien, vooral niet op hellingen.

Wij raden bovendien aan de ketting vaak te controleren en indien nodig te smeren.

Van 1000 tot 2500 km

Men kan de prestaties van de motor nu gaan opdrijven maar nooit meer dan:

7000 min⁻¹.

Belangrijk

Tijdens de inrijperiode dient men het onderhoudsprogramma strikt na te leven en de garantiecontroles die in het boekje staan te laten uitvoeren. Het niet naleven van deze norm ontslaat Ducati Motor Holding S.p.A. van elke vorm van aansprakelijkheid voor eventuele schade aan de motor en de levensduur ervan.

NL

NL

Na 2500 Km

Na het inrijden is het aangeraden nooit sneller te rijden dan:

10.000 min⁻¹.

De motor gaat langer mee als u dit voorschrift naleeft en de noodzaak tot reviseren en afstellen vermindert.

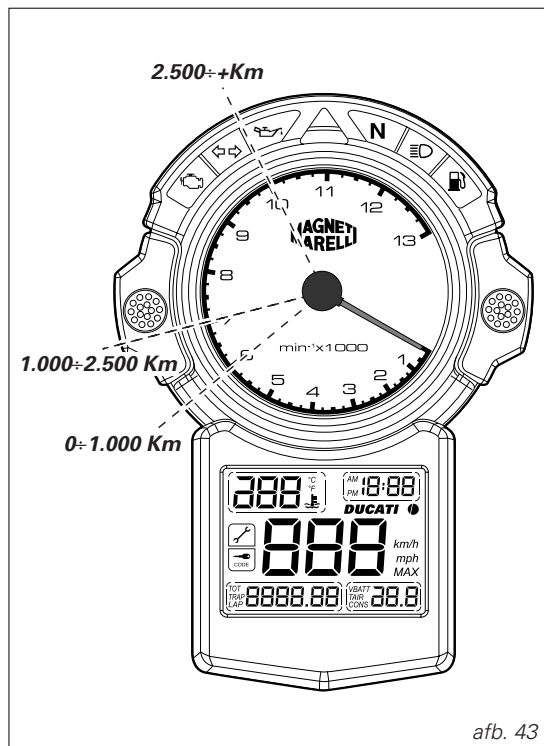

Controleren voor het starten



Opgelet

Als u de motor niet inspecteert voordat u vertrekt, kunt u deze ernstige schade berokkenen en loopt u het risico zowel de bestuurder als de passagier ernstig te verwonden.

Voordat u begint te rijden, dient u de volgende punten te controleren:

Brandstof in de tank

Controleren hoeveel brandstof er in de tank zit. Eventueel bijtanken (pag. 52)

Controleren hoeveel olie er in de motor zit

Kijk in het olievenstertje om de olie te controleren.

Eventueel bijvullen (pag. 76)

Rem- en koppelvloeistof

Controleer hoeveel vloeistof er in elk reservoir zit. 59).

Het peil van de koelvloeistof controleren

Het peil van de vloeistof in het expansievat controleren;

Eventueel bijvullen (pag. 57)

Staat van de banden

De druk en de slijtage van de banden controleren (pag. 74)

De bedieningsorganen

Controleren of de hendels en pedalen van de remmen, de koppeling, gas en versnelling correct werken.

Lampen en waarschuwingssignalen

Controleer of de lampen werken en of de claxon werkt.

Als de lampen stuk zijn, dient u deze te vervangen (pag. 67).

Sloten

Controleer of de dop op de benzinetank goed sluit (pag. 35) en of het zadelslot goed werkt (tweezit) (pag. 37)

Standaard

Controleer of de standaard goed opent en sluit en op de goede plaats blijft zitten (pag. 39).



Opgelet

In geval van onregelmatigheden stelt u het vertrek uit en contacteert u een erkende Ducati dealer.

NL

De motorfiets aanzetten

Opmerkingen

Om een al warme motor aan te zetten, volgt u de procedure voor "Hoge omgevingstemperatuur".

Opgelet

Zorg ervoor dat u de bedieningsorganen kent die u nodig hebt tijdens het rijden (pag. 10).

Normale omgevingstemperatuur

(tussen 10 °C/50 °F en 35 °C/95 °F):

1) De startschakelaar op **ON** zetten (afb. 44.1 - 44.2).
Controleren of het groene lampje neutraal **N** en het rode lampje  op het instrumentenpaneel branden.

Belangrijk

Het oliedruklampje moet enkele seconden nadat de motor is aangeslagen, weer uit gaan (pag. 11).

Opgelet

De zijstandaard moet ingeklapt zijn (ruststand, horizontaal), omdat anders de veiligheidssensor het starten onmogelijk maakt.

Opmerkingen

Men kan de motor aanzetten als de standaard uitgeklaapt is en de motor in zijn vrij staat, of als de koppelingshendel is ingedrukt en de motor in versnelling staat (in dit geval moet de standaard ingeklapt zijn).

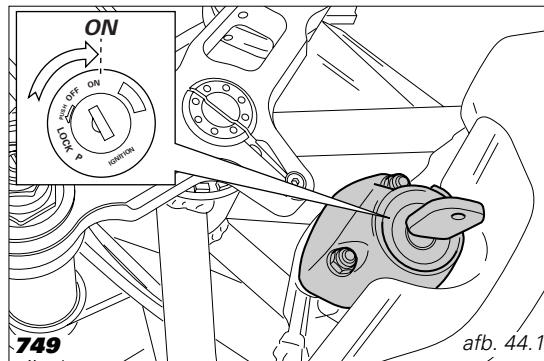

afb. 44.1

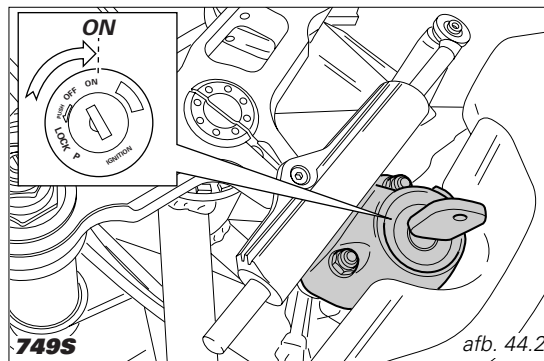

afb. 44.2

2) De chokehendel (1) in stand B zetten (afb. 45)
 3) Controleren of de startknop (2, afb. 46) op **(RUN)** staat; de startknop indrukken (3).
 Het voertuig moet spontaan starten, zonder gas te geven.

Belangrijk

Niet langer dan 5 seconden elektrisch starten.
 Indien nodig 10 seconden wachten voordat u de motor weer probeert te starten.

4) De chokehendel (1) geleidelijk aan recht zetten (A) (afb. 45).

Belangrijk

De motor niet op een hoog toerental brengen als deze koud is. Wachten tot de olie warm is en alle punten heeft gesmeerd die dit nodig hebben.

Hoge omgevingstemperatuur (meer dan 35 °C/95 °F):
 De startprocedure is dezelfde als voor een "Normale omgevingstemperatuur", maar zonder de choke (1, afb. 45) te gebruiken.

Lage omgevingstemperatuur (minder dan 10 °C/50 °F):
 De startprocedure is dezelfde als voor een "Normale omgevingstemperatuur", maar de motor dient tot circa 5 minuten warm te draaien.

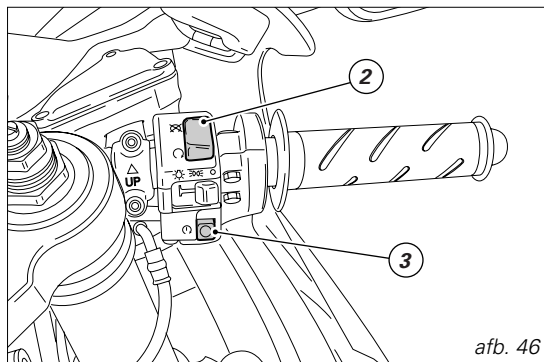
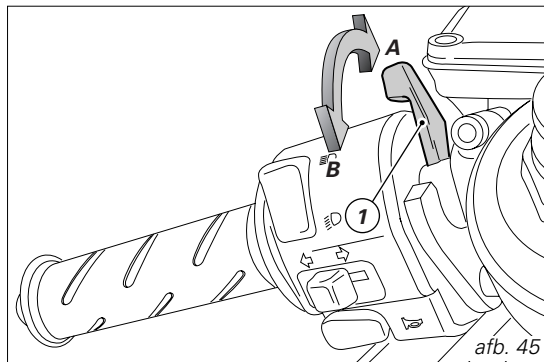

De motorfiets starten en ermee rijden

- 1) De koppelingshendel intrekken.
- 2) Met de punt van uw voet en een besliste beweging de versnellingshendel induwen om deze in eerste versnelling te zetten.
- 3) Gas geven met de gashendel, tegelijkertijd langzaam de koppelingshendel loslaten; de motorfiets begint te rijden.
- 4) De koppelingshendel helemaal loslaten en gas geven.
- 5) Om over te schakelen naar een volgende versnelling, de gashendel helemaal sluiten voor een lager toerental, de koppelingshendel intrekken, het versnellingspedaal naar boven duwen en de koppelingshendel loslaten. Op de volgende manier schakelt u terug naar een lagere versnelling: de gashendel loslaten, koppelingshendel intrekken, even gas geven om alle tandwielen te synchroniseren, terugschakelen en de koppelingshendel loslaten.

De hendels dienen correct en op het juiste moment wijze te worden bediend: op een helling, wanneer de motor snelheid mindert, dient u onmiddellijk naar een lagere versnelling terug te schakelen. Doet u dit niet, dan brengt u het hele voertuig (en niet alleen de motor) in moeilijke arbeidsomstandigheden.

Belangrijk

Niet bruusk gas geven: u kunt er de motor mee "verzuipen" of de transmissiedelen mee forceren. Laat de koppeling niet uit staan tijdens het rijden: dit kan tot oververhitting en dus abnormale slijtage van alle schijven leiden.

Remmen

Op tijd vertragen, terugschakelen om met te motor te remmen en vervolgens remmen met beide remmen. Voordat de motor stilstaat, de koppelingshendel intrekken om te voorkomen dat de motor plots uitslaat.



Opgelet

Als u maar 1 rem gebruikt om te remmen, remt u niet goed.

Rem niet te bruusk en niet te hard; de wielen kunnen hierdoor blokkeren en u kunt de controle over de motorfiets verliezen.

Als het regent of als het glad is rijdt, is het remverhogen aanzienlijk minder. Rem in deze gevallen zachtjes en voorzichtig. Door plotselinge bewegingen te maken, kunt u de controle over het voertuig verliezen. Op lange en steile dalingen is het beter de motorrem te gebruiken, terug te schakelen en de remmen afwisselend en kort te gebruiken: door voortdurend remmen wordt het wrijvingsmateriaal oververhit en het remvermogen drastisch verminderd. Een lagere bandenspanning dan de voorgeschreven spanning, vermindert ook het remvermogen, de handelbaarheid en de wegligging van de motorfiets.

De motorfiets stilzetten

Vertragen, terugschakelen en de gashendel loslaten. Naar de eerste versnelling terugschakelen en dan de versnelling in de neutrale stand zetten. Remmen en stoppen. De motor uitzetten door de sleutel op **OFF** te zetten (pag. 24).

Belangrijk

Het voertuig is uitgerust met een elektronisch energiebesparend systeem. Om stroomverlies te voorkomen als men de sleutel in de **ON**-stand vergeet, zal dit systeem 15 seconden nadat de startknop **NIET** is ingedrukt, de stroomvoeding onderbreken. Als deze tijd is verstreken, dient men de sleutel eerst weer op **OFF** en dan op **ON** te zetten. De sleutel niet op **ON** laten staan terwijl de motor uit staat.

Parkeren

De stilstaande motor op zijn zijstandaard zetten (zie pag. 39).

Het stuur helemaal naar links draaien en de sleutel op **LOCK** zetten om diefstal te voorkomen.

Als U in een garage of in een andere ruimte parkeert, controleer dan dat deze goed geventileerd is en dat de motor niet te dicht bij warmtebronnen staat.

In geval van nood laat u de standlichten branden door de sleutel in de stand **P** te zetten.

Belangrijk

Laat de sleutel niet te lang in deze stand **P** staan omdat de accu kan ontladen. Laat de sleutel nooit in een onbewaakt voertuig zitten.

Opgelet

Het hele uitlaatgedeelte kan warm blijven, ook nadat de motor is uitgezet; raak het uitlaatgedeelte dus niet aan met uw lichaam, pas goed op en parkeer het voertuig niet in de buurt van ontvlambare materialen (met inbegrip van hout, bladeren enz.).

Opgelet

Sloten of vergrendelingsystemen die beletten dat de motor kan worden verplaatst (bijv. schijfremsloten, kettingwielsloten enz.) zijn bijzonder gevaarlijk en kunnen de motor, de bestuurder en de passagier in gevaar brengen.

NL

NL

Brandstof tanken (afb. 47)

Niet te veel brandstof in de tank doen. De brandstof moet onder de vulpijp blijven.



Opgelet

Gebruik loodvrije brandstof met een octaangetal van 95 (zie pag. 81).
Er mag geen benzine in de vulpijp onder de dop blijven zitten.

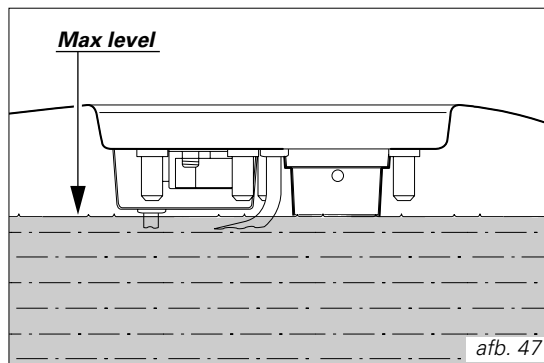

Standaard accessoires (afb. 48 en 49)

In de rechter kuiphelft zit een zak met:
de gebruiks- en onderhoudsaanwijzingen;
een helmhouder (een zit);
gereedschapset met:

- een bougiesleutel; aan de andere kant: een sleutel met twee diameters (inwendig $\varnothing 10$ + uitwendig $\varnothing 14$);
- een pen voor de bougiesleutel;
- een dubbele schroevendraaier;
- een inbussleutel voor de kuip (een zit);
- een schroevendraaier om de achterste schokdemper af te stellen.

Bij de tweezit hoort ook een helmhouder die onder het passagierzadel zit.

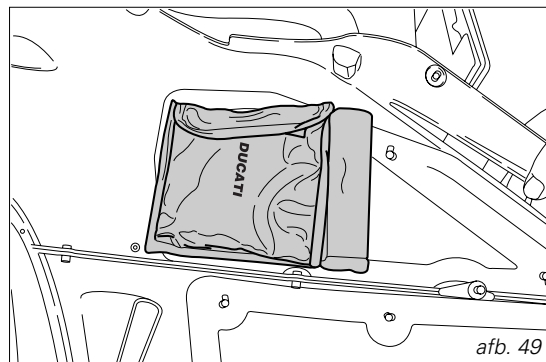
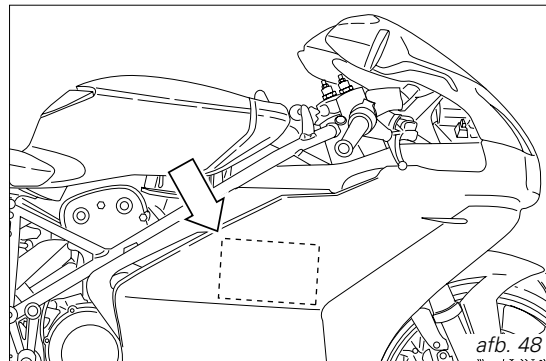

Delen van het frame demonteren

Voor bepaalde onderhoudsverrichtingen en reparaties dient men sommige delen van het frame te demonteren.

**Opgelet**

Als u gedemonteerde delen niet of niet goed opnieuw monteert, kunnen deze losraken tijdens het rijden waardoor u de controle over de motorfiets kunt verliezen.

**Belangrijk**

Om de gelakte delen en het plexiglas van het kuipje niet te beschadigen, dient u altijd de kunststof sluitringetjes te monteren onder de borgschroeven.

Zijkuiphelften op motorfiets met passagierzadel

De kuiphelften verwijderen met de inbussleutel die onder het zadel zit:

de twee snelsluitingen (1) losdraaien waarmee de kuipeugels zijn bevestigd;
de twee snelsluitingen (2) losdraaien waarmee de kuiphelften aan het kuipje zijn bevestigd;
de vier snelsluitingen (3) losdraaien waarmee de

kuiphelften aan het frame zijn bevestigd;
de schroef (4) losdraaien waarmee de linker- aan de rechter kuiphelft zit, onder de kuiphelften zelf.

Zijkuiphelften op motorfiets zonder passagierzadel

De vier snelsluitingen (3) met ring losdraaien waarmee de kuiphelften aan het frame zijn bevestigd;
Aan de rechterkant de inbussleutel voor kuiphelften uit de opbergruimte halen en de kuiphelften verwijderen:
de twee snelsluitingen (1) losdraaien waarmee de kuipeugels zijn bevestigd;
de twee snelsluitingen (2) losdraaien waarmee de kuiphelften aan het kuipje zijn bevestigd;
de schroef (4) losdraaien waarmee de linker- aan de rechter kuiphelft zit, onder de kuiphelften zelf.

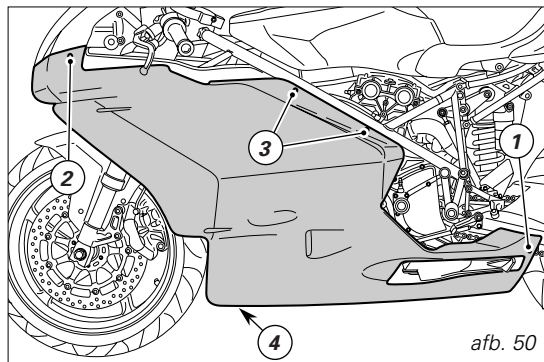

afb. 50

Opmerkingen

Bij het opnieuw monteren van de kuiphelften dient u de voorste pen (5) op de juiste plaats te steken, ter hoogte van het kuipje.

Opmerkingen

Om de linker kuiphelft te monteren, dient u de zijstandaard uit te klappen en deze door de opening in de kuiphelft te steken.

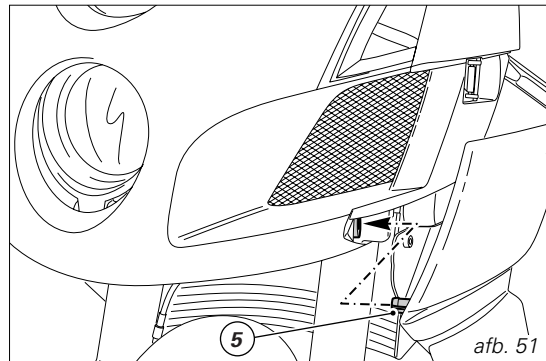

Achteruitkijkspiegeltjes

De schroef (6) losdraaien waarmee de achteruitkijkspiegel is vastgemaakt.
De borgpennen (7) uit de sluitveertjes halen die op de kuipjeshouder zitten (8). De rubber (9) eraf halen en de kabels van de richtingaanwijzers (10) losmaken.
Dezelfde handelingen herhalen om de andere achteruitkijkspiegel te demonteren.

Belangrijk

Tijdens het opnieuw monteren, dient u een borgvloeistof op de schroefdraad van de schroeven (6) aan te brengen.

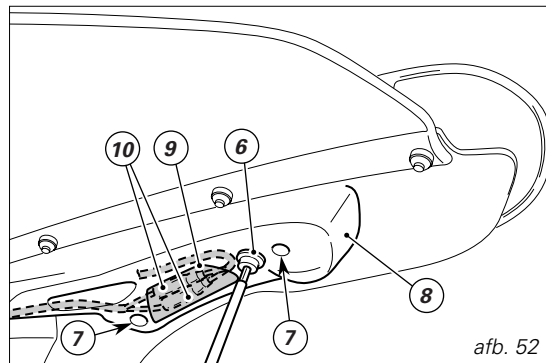

Het kuipje



Opmerkingen

Om het kuipje te demonteren, dienen eerst de achteruitkijkspiegeltjes en de zijkuipen te worden gedemonteerd zoals hierboven is beschreven.

Demonteer het instrumentenpaneel (1) en haal het uit de sluitrubbertjes (2).

Maak de kabels van het lampje van het standlicht los. Draai de twee schroeven (3) los waarmee het kuipje aan de zijkant aan de koplamp is vastgemaakt.



Opmerkingen

De achteruitkijkspiegeltjes en de twee zijkuipen monteert u nadat u het kuipje weer hebt gemonteerd.

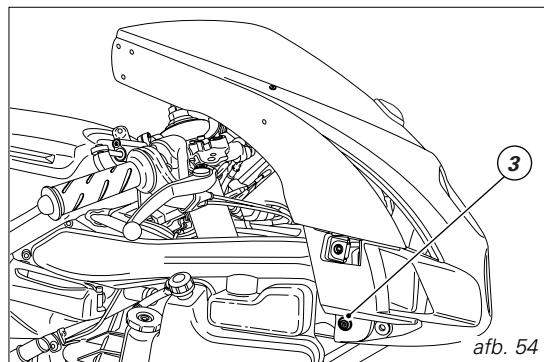
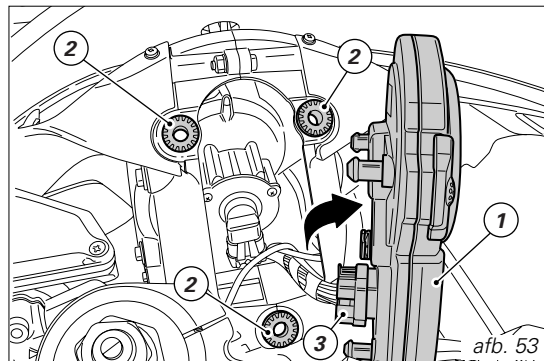

Het peil van de koelvloeistof controleren en eventueel bijvullen (afb. 55)

Controleer hoeveel koelvloeistof er in het expansievat zit op de rechterkant van de motorfiets; het peil moet tussen de **MAX**- en **MIN**-streepjes (1 en 2) het langste streepje (2) is het maximumpeil; het kortste streepje (1) is het minimumpeil.

Als er te weinig vloeistof in zit, dient u deze bij te vullen.

 **Opmerkingen**

Het vloeistofpeil controleert u het best door het reservoir aan de linker onderkant van de motorfiets te bekijken, tussen het voorwiel en de rechter kuiphelft.

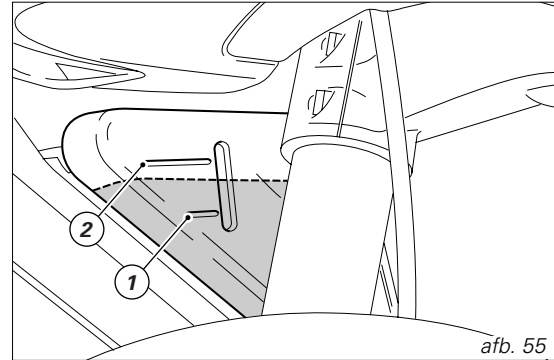

De rechter kuiphelft eraf halen (pag. 54).

Draai de vuldop los (3, afb. 56) en giet er een mengsel van water en antivriesmiddel SHELL Advance Coolant of Glycoshell (35÷40% van het volume) in, tot aan het **MAX**-streepje.

Schroef de dop (3) er weer op en monteer de gedemonteerde delen.

Dit mengsel is het beste voor optimale motorprestaties (de vloeistof heeft een vriespunt van -20 °C/-4 °F).

Inhoud van het vloeistofcircuit: 2,8 dm³ (liter).

**Opgelet**

Om de koelvloeistof bij te vullen dient de motor koud te zijn en het voertuig perfect recht te staan.

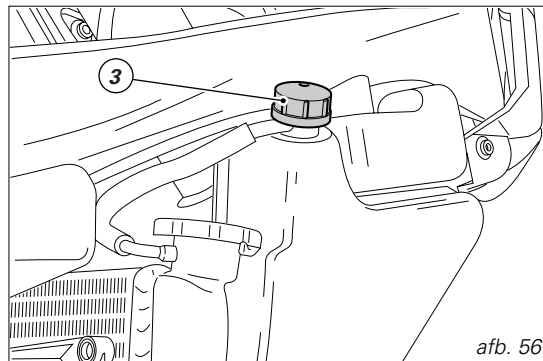

afb. 56

Het peil van de rem- en koppelvloeistof controleren

De vloeistof of olie mag niet onder de **MIN**-streepjes op beide reservoirs komen (afb. 57) (op de afbeelding ziet men zowel het voorste als het achterste remvloeistofreservoir).

Als er te weinig vloeistof in zit, kan er lucht in de leidingen komen en werkt het systeem op de duur niet meer. Laat de vloeistof of olie bijvullen of vervangen op de in de onderhoudstabel in het garantieboekje voorgeschreven tijdstippen door een erkende Ducati dealer.

Belangrijk

Om de 4 jaar is het raadzaam de leidingen laten vervangen.

De koppeling

Als er te veel speling op de koppelingshendel zit en de motor schokt of slaat uit bij het schakelen, betekent dit dat er lucht in de leiding van de koppeling zit. Contacteer een erkende Ducati dealer om de leiding te laten controleren en/of te laten ontlichten.

Opgelet

Naarmate de koppelingsplaten slijten, staat het peil van de koppelingsolie hoger: giet er dus nooit meer in dan de voorgeschreven hoeveelheid (3 mm boven het minimum).

Remleiding

Als er speling op de rempedaal of remhendel zit ook al zijn de remblokjes in goede staat, dient u een erkende Ducati dealer te contacteren om het remsysteem te laten controleren en eventueel de leiding te laten ontlichten.

Opgelet

De vloeistof voor de remmen en de koppelingolie is schadelijk voor plastic en gelakte delen, zorg dus dat hier geen vloeistof op valt. Hydraulische vloeistof is bijtend en kan schade en verwondingen veroorzaken. Meng geen verschillende kwaliteiten met elkaar. Controleer of alle pakkingen en dichtingen in goede staat zijn.

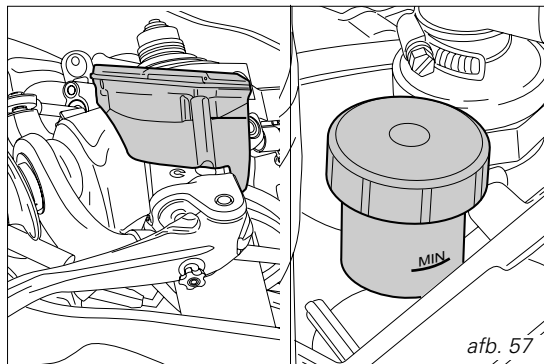

afb. 57

NL

Controleer de slijtage van de remblokjes (afb. 58)

Om de remblokjes te kunnen controleren zonder de klauw te demonteren, zitten op alle blokjes slijtagegroeven. Op een goed blokje moeten de groeven goed zichtbaar zijn.



Belangrijk

Om de remblokjes te laten vervangen, contacteert u een erkende Ducati dealer.

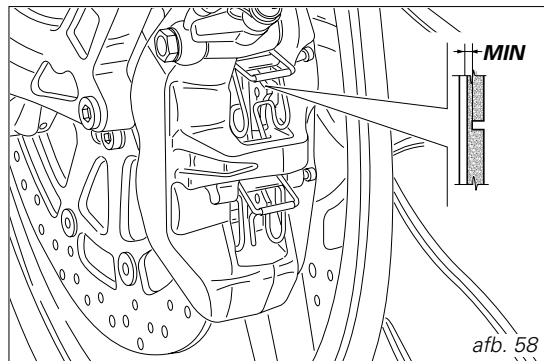

De scharnierpunten smeren

Regelmatig de buitenkabels rond de start- en de chokekabels controleren. Ze mogen nergens platgedrukt zijn en er mogen geen scheurtjes in de plastic buitenkant zitten. Controleer met de starter of de kabels vlot bewegen in de buitenkabel: als ze haperen of stroef bewegen, dienen ze te worden vervangen door een erkende Ducati dealer.

Voor de gaskabel raden wij aan deze te openen door de twee borgschroeven los te draaien (1, afb. 59) en daarna het kabeluiteinde en de spindel in te vetten met vet van het type SHELL Advance grease of retinax LX2.



Opgelet

Sluit de hendel voorzichtig en vergeet niet de kabels in de spindel te steken.

Het deksel monteren en de schroeven (1) vastdraaien.

Voor een optimaal in- en uitklappende zijstandaard dient deze eerst zorgvuldig te worden schoongemaakt en dan te worden ingevet met vet van het type SHELL Alvania R3 op alle wrijvingspunten.

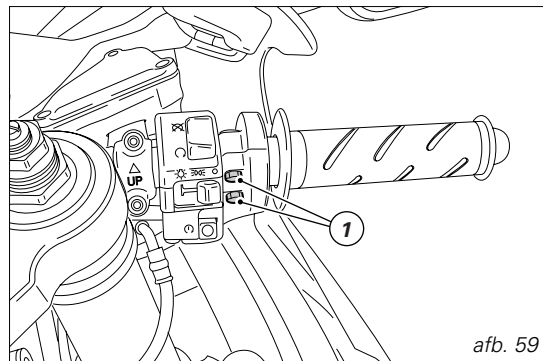

afb. 59

De gaskabel afstellen

In elke stuurstand moet de starthendel een vrije slag hebben, gemeten op de omtrek van de rand van de hendel, van $1,5 \div 2,0$ mm. Stel dit eventueel af met de speciale regelaars (1 en 2, afb. 61) ter hoogte van de stuurkop op de linkerkant van het voertuig.

De regelknop (1) draait de gashendel open; de regelknop (2) sluit deze.

De beschermkapjes van de regelknoppen halen en de contraoeren losdraaien. Aan beide regelaars evenveel draaien: naar rechts voor meer speling; naar links voor minder speling. Na afloop de contraoeren weer vastdraaien en de beschermkapjes erop steken.

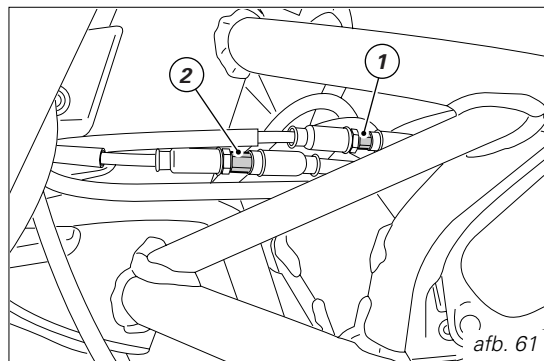

De accu opladen (afb. 62)

Het is raadzaam de accu te demonteren om deze op te laden.

De linker kuiphelft eraf halen (pag. 54), de schroef (1) losdraaien en de bovenste bevestigingsbeugel eraf halen. Maak eerst de negatieve zwarte pool (-) los, en dan de positieve rode (+) pool.

⚠ Opgelet

De accu produceert explosieve gassen: houd ze ver uit de buurt van warmtebronnen.

Laad de accu op in een goed verluchte ruimte.

Maak de kabeltjes vast aan de polen: de rode aan de positieve (+), de zwarte aan de negatieve (-) pool.

■ Belangrijk

Sluit de accu aan op de acculader voordat u deze laatste aan zet; het gas in de accucellen kan exploderen. **Maak altijd eerst de positieve vast (rode).**

De accu weer op de accuhouder zetten en de beugel bovenaan vastmaken met de schroef (1), de polen vastmaken en de borgschroeven ervan invetten voor een betere geleiding.



Opgelet

Houd de accu ver uit het bereik van kinderen.

Laat de accu op 0,9 A ong. 5÷10 uren opladen.

NL

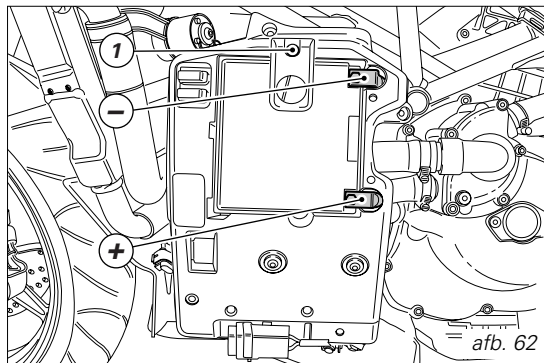

De stuurhoek wijzigen (749S)

Voordat u de stuurhoek wijzigt, dient u de stuurschokdemper te demonteren, waarvoor u de bevestigingsschroeven (1 en 2) losdraait. Met de schroef (2) is ook de stuurvergrendeling (3) vastgemaakt die iets meer naar achter zal moeten worden gemonteerd als u de stuurhoek wijzigt.

Draai de bevestigingschroeven (4) van de stuurkop los. Wijzig de stuurhoek door de twee schroeven (5) op de rechterkant van het frame los te draaien nadat u de seegerringen (6) en de sluitkranstjes (7) hebt verwijderd. Draai de schroef (8) helemaal los en draai met een haaksleutel het uiteinde van de excentrische moer (9) 180°. Om te controleren of de opening in de excentrische moer precies voor de doorsteekopening van de stuurbuis zit, zit op de bovenkant van deze moer een pijltje dat de juiste richting van de openingen aanwijst.

De schroef (8) weer volledig vastdraaien. Smeer wat vet op de draad van de schroeven (5) (SHELL Retinax HDX2) en draai ze vast met een koppel van 22 Nm. Monteer het kranstje (7) en de seegerring (6) weer.

Opmerkingen

Het stuur mag niet helemaal gedraaid staan terwijl u de stuurhoek wijzigt.

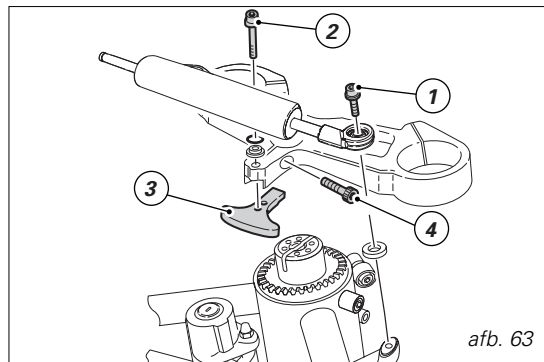

afb. 63

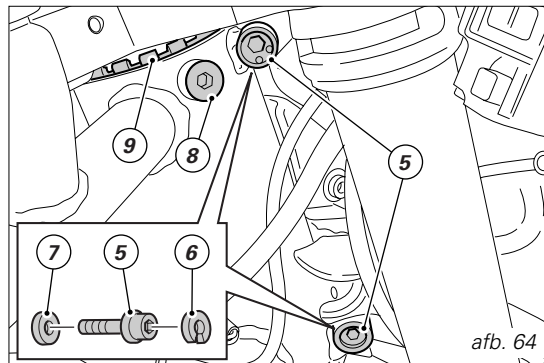

afb. 64

Als u de stuurhoek op 23° 30' wenst te zetten, dient u de voorste opening van de stuurvergrendeling (3) voor de opening in de stuurkop te zetten. Smeer wat borgvloeistof op de schroef (2) en zet hiermee de stuurschokdemper vast. Vergeet de stuurvergrendeling niet (3).

Draai het gewricht (A) van de schokdemperstang 180°. Maak het gewricht vast met de schroef (1) die u tevoren hebt verwijderd en smeer er wat borgvloeistof op. Smeer vet op de schroef (4) die u hebt losgedraaid en draai deze weer vast.

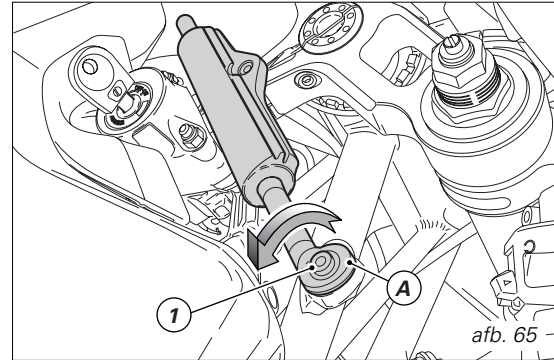

De spanning van de ketting controleren (afb. 66)

Belangrijk

Om de ketting te laten spannen, contacteert u een erkende Ducati dealer.

De motorfiets op de zijstandaard zetten en het onderste gedeelte van de ketting induwen met een vinger, loslaten en de afstand meten tussen het uitsteeksel (A) en het midden van de pin eronder. De waarde die u meet dient tussen $30 \div 35$ mm te liggen.

Opgelet

Zorg ervoor dat de contraoeren (1) van de kettingspanmechanismen stevig zijn aangeschroefd: dit is van fundamenteel belang voor de veiligheid van de bestuurder en de passagier.

Belangrijk

Een slecht gespannen ketting doet de transmissieorganen snel slijten.

De ketting smeren

Op de transmissieketting zitten O-ringen om de glijdende elementen te beschermen tegen invloeden van buitenaf en de smering langer te vrijwaren.

Om deze ringen tijdens het schoonmaken niet te beschadigen, gebruikt u liefst speciaal hiervoor bestemde oplosmiddelen en een hogedrukreiniger (zonder te overdrijven).

Droog de ketting met perslucht of met een vochtopslopend materiaal en smeer elk kettingelement met SHELL Advance Chain of Advance Teflon Chain.

Belangrijk

Met verkeerde smeermiddelen kunt u de ketting, het grote tandwiel en het kleine motortandwiel beschadigen.

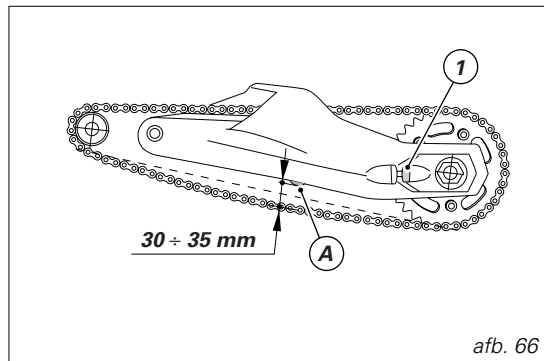

afb. 66

De lampjes van het dimlicht en de grote lichten vangen

Voordat u een lampje dat stuk is vervangt, dient u te controleren of de spanning en het vermogen van het nieuwe lampje voldoen aan de voorschriften die zijn opgesomd onder het punt "Elektrische uitrustingen" op pag. 87. Controleer altijd eerst of het nieuwe lampje brandt voordat u de gedemonteerde delen weer monteert. Op de afbeelding 67 ziet u de plaats van de lampjes van het dimlicht (LO), het grote licht (HI) en het standlicht (1).

Belangrijk

In de uitvoering voor de U.S.A., is de plaats van de lampjes van het dimlicht en het grote licht omgekeerd.

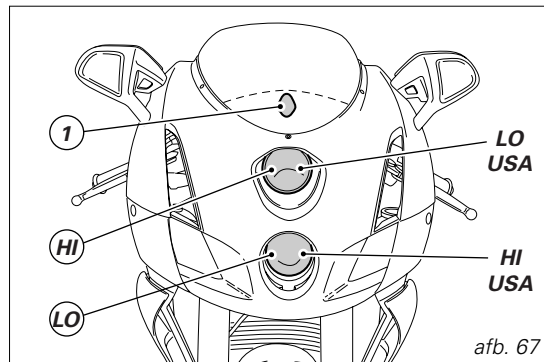

Koplamp

Om het bovenste lampje eruit te halen, moet eerst het instrumentenpaneel (2) (zie pag. 56) uit de sluitrubbers worden gehaald.

De stopring (3) van de bovenste lamp naar links losdraaien en het stukje lampje eruit halen. Vervangen met een identiek nieuw lampje.

De stopring (3) naar rechts draaien om het lampje te blokkeren.

Om bij het onderste lampje te kunnen, dient u het koepeltje te demonteren zoals beschreven in de paragraaf "Delen van het frame demonteren" op pag. 54 en de onderkant (4) van de koplamphouder door de schroeven (5) los te draaien. Dit lampje vervangt u op dezelfde wijze als het bovenste.

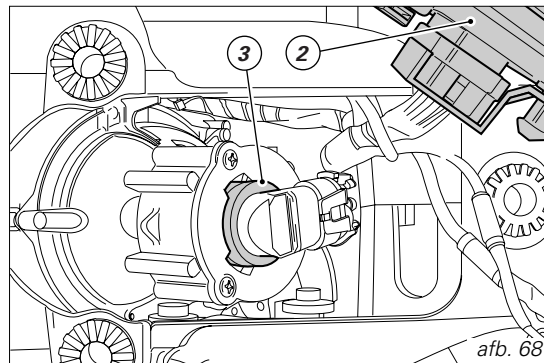

NL



Opmerkingen

Om de lampjes uit de koplamp te halen hoeft u het zwarte massaklemmetje niet van de behuizing te halen.



Opmerkingen

Raak het glas van de nieuwe lamp niet aan: het kan zwart worden waardoor de lichtsterkte vermindert.

Opnieuw monteren

Als u het nieuwe lampje hebt gemonteerd, sluit u de bedrading van het instrumentenpaneel weer aan en steekt u dit precies in de sluitrubbers.

Monteer de onderste bedekking en het koepeltje en maak deze vast met de daarvoor bestemde schroeven; controleer of de kabels van de richtingaanwijzers goed in de gleuven in de houders van het koepeltje zitten.

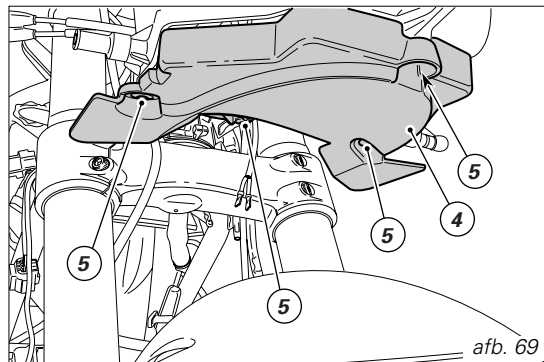

De lampjes van het standlicht vervangen

Om deze lampjes te vervangen (1), dient u eerst het instrumentenpaneel uit de sluitrubbers te halen (zie pag.56) en dan uw hand in de lampenhouder te steken. De lampenhouder eruit halen en de lamp vervangen. Als u het nieuwe lampje hebt gemonteerd, sluit u de bedrading van het instrumentenpaneel weer aan en steekt u dit precies in de sluitrubbers.

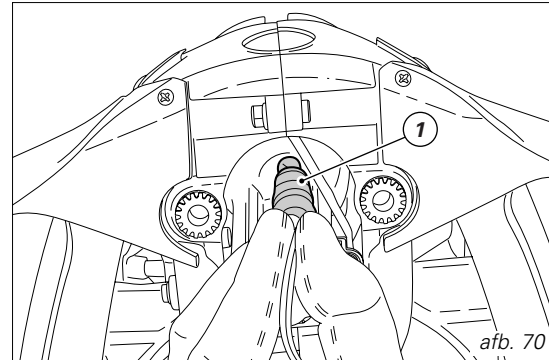

Richtingaanwijzers (afb. 71)**Opmerkingen**

Op de afbeelding is de achteruitkijkspiegel waarop de richtingaanwijzer zit, gedemonteerd.

De schroef (1) losdraaien en het gekleurde glas (2) van de houder halen.

Dit lampje heeft een bajonetsluiting, dus moet u het eerst even indrukken en dan naar links eruit draaien. Om het nieuwe lampje erin te steken, drukt u erop en draait u het naar rechts tot u het hoort klikken. Het gekleurde glas weer in de juiste richting in de gleuf in houder van de richtingaanwijzer steken.

De schroeven (1) vastdraaien.

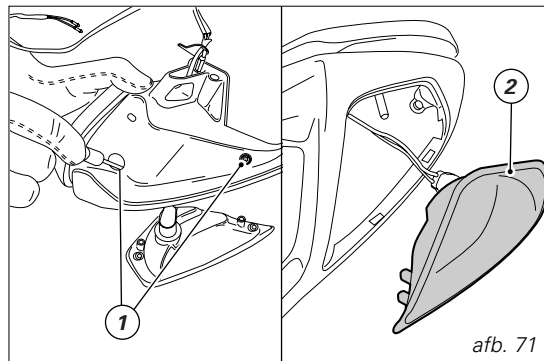

afb. 71

De achterste richtingaanwijzers (afb. 72)

Om de lampjes van de achterste richtingaanwijzers te vervangen, dient u 1/4 slag aan de behuizing (3) te draaien om het glas naar boven te draaien en de behuizing er dan uit te halen.

Dit lampje heeft een bajonetsluiting, dus moet u het eerst even indrukken en dan naar links eruit draaien. Om het nieuwe lampje erin te steken, drukt u erop en draai je het naar rechts tot je het hoort klikken. Monteer de behuizing (3) en maak deze vast op de houder door er 1/4 slag aan te draaien.

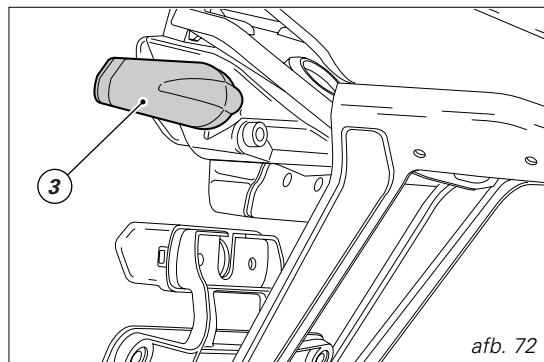

afb. 72

Remlicht (afb. 73)

Om de lampjes van de rem- en standlichten te vervangen, draait u eerst de twee schroeven (1) los waarmee het glas (2) is vastgemaakt. In het deksel (2) zitten twee pennen waarmee het glas (3) van het achterste remlicht vastzit. Schuif het deksel (2) eruit en demonteer het glas (3) van het remlicht. Dit lampje heeft een bajonetsluiting, dus moet u het eerst even indrukken en dan naar links eruit draaien. Om het nieuwe lampje erin te steken, drukt u erop en draait u het naar rechts tot u het hoort klikken. Monteer de gedemonteerde delen.

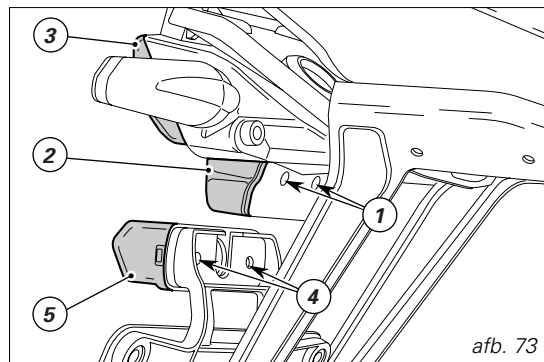
**Nummerplaatverlichting** (afb. 74)

Om aan het lampje van de nummerplaat te kunnen, draait u de twee schroeven (4) los waarmee de bedekking (5) is vastgemaakt. Haal het oude lampje eruit en steek het nieuwe erin.

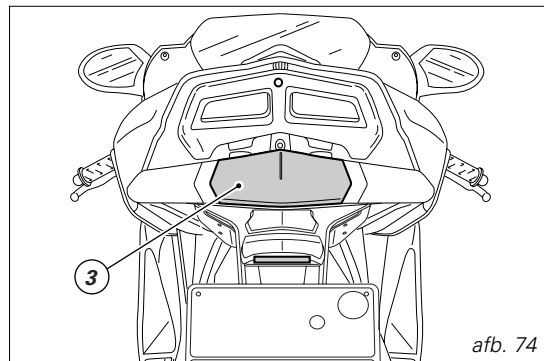

NL

De hoogte van de koplamp afstellen (afb. 75)

Controleer de lichtbundel van de koplamp door de motor met op druk gebrachte banden en een bestuurder op het zadel, perfect loodrecht op de lengteas op een afstand van 10 meter voor een muur of een scherm te zetten.

Teken een horizontale lijn op de hoogte van het midden van de koplamp en een verticale lijn op de lengtelijn van het voertuig op de muur.

Controleer dit zo mogelijk met schemerlicht.

Zet het dimlicht aan:

de bovenste scheidingslijn tussen de donkere zone en de verlichte zone op de muur, mag niet hoger dan $\frac{9}{10}$ komen van de hoogte, gemeten bij de vloer tot aan het midden van de koplamp.

Opmerkingen

De hierboven beschreven meetprocedure is de Italiaanse wettelijk voorgeschreven procedure om de maximale koplamphoogte te berekenen.

Pas de procedure dus aan de wettelijke voorschriften van uw eigen land aan.

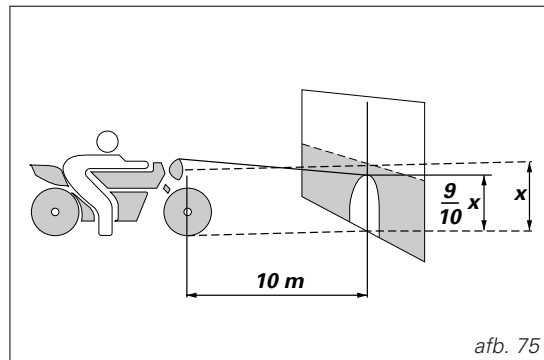

De verticale richting van de koplamp past u aan met de regelknop (1, afb. 76), links van de koplamp. Als u de knoppen naar rechts draait, verzet u de lichtbundel naar onder; naar links verzet u deze naar boven.



Opmerkingen

Om bij de onderste knop te kunnen, dient u het koepeltje te demonteren zoals beschreven op pag. 56.

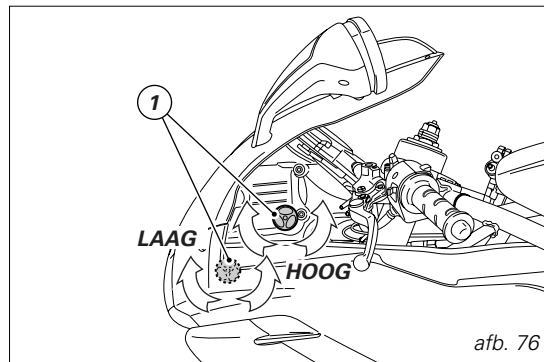

De stand van de achteruitkijkspiegeltjes (afb. 77)
Het spiegelkje met de hand verzetten door te drukken op punt (A).

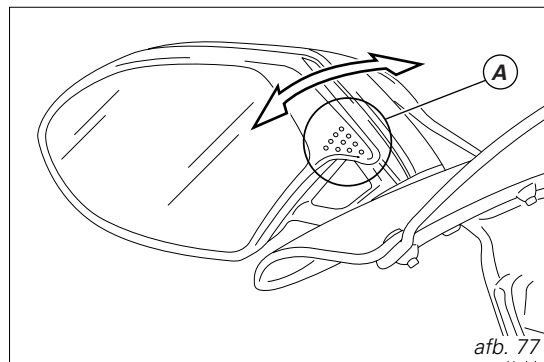

Tubeless banden

Spanning voorband:

2,1 bar - 2,3 Kg/cm²

Spanning achterband:

2,2 bar - 2,4 Kg/cm²

De bandenspanning wijzigt naar gelang van de buitentemperatuur en de hoogte; meet de spanning en pas deze aan telkens als u in gebieden rijdt met grote temperatuur- en hoogteverschillen.

**Belangrijk**

De bandenspanning moet met "koude banden" worden gemeten.

Om de velg van het voorwiel te beschermen op erg oneffen wegdekken, verhoogt u de bandenspanning met 0,2÷0,3 bar.

De (tubeless) banden repareren of vervangen

Als er een klein gaatje komt in een band zonder luchtkamer, duurt het een hele tijd voordat deze helemaal leegloopt omdat deze vrij lekvast is. Controleer dus of er geen lekken in een band zitten die een beetje is leeggelopen.

**Opgelet**

Vervang de band als er een gaatje in is. Monteer een nieuwe band van hetzelfde merk en type als de oorspronkelijke.

Controleer goed of u de stofdopjes op de ventielen goed hebt vastgeschroefd zodat de lucht er niet tijdens het rijden uit kan lopen. Monteer nooit een band met een luchtkamer; als dit voorschrift wordt overtreden, kan de band plots springen met zware gevolgen voor de bestuurder en de passagier.

Als een band wordt vervangen, dient het wiel te worden uitgebalanceerd.

**Belangrijk**

De tegengewichten van de wielen niet verwijderen of verplaatsen.

**Opmerkingen**

Om de banden te laten vervangen, contacteert u een erkende Ducati dealer zodat u er zeker van bent dat de wielen op de juiste manier worden ge(de)monteerd.

Minimumdiepte van het loopvlak

De minimumdiepte (S , afb. 78) van de groeven in het loopvlak dient op het punt met de grootste slijtage te worden gemeten: de diepte mag niet minder dan 2 mm bedragen en in elk geval niet minder dan de wettelijk voorgeschreven diepte in het land waarin de motor wordt gebruikt.

Belangrijk

Controleer regelmatig of er geen barsten of sneden in de banden zitten, vooral op de zijkanten, en of er geen verdikkingen of grote slijtageplekken op zitten die wijzen op schade aan de binnenkant van de band; vervang ze als ze ernstig beschadigd zijn.

Haal steentjes of ander vuil dat in de groeven van de band zit, eruit.

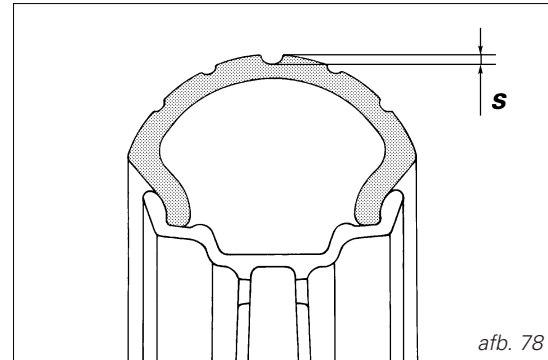

De olie van de motor controleren (afb. 79)

In het olievenstertje (1) op het koppelingsdeksel kunt u zien hoeveel olie er in de motor zit. Controleer de olie als het voertuig perfect recht staat en de motor koud is. Het peil moet tussen de streepjes op het venstertje staan. Als het wat te laag is, vult u motorolie bij van het type SHELL Advance Ultra 4. Haal de vuldop (2) eraf en vul olie bij totdat het peil juist is. Steek de dop er weer op.

Belangrijk

Laat de olie verversen of de oliefilters vervangen op de in de onderhoudstabel in het garantieboekje voorgeschreven tijdstippen door een erkende Ducati dealer.

Viscositeit

SAE 10W-40

De andere viscositeitswaarden in de tabel kunnen worden gebruikt als de gemiddelde temperatuur van het gebied waarin de motor wordt gebruikt, binnen de aangeduide limieten ligt.

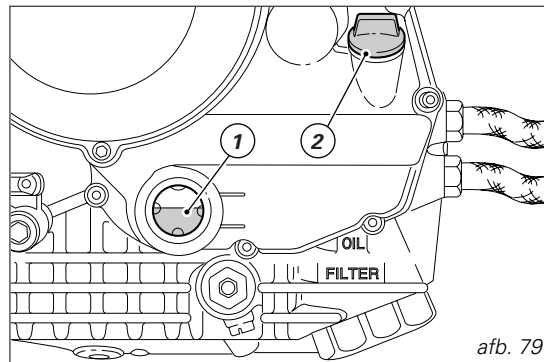

afb. 79

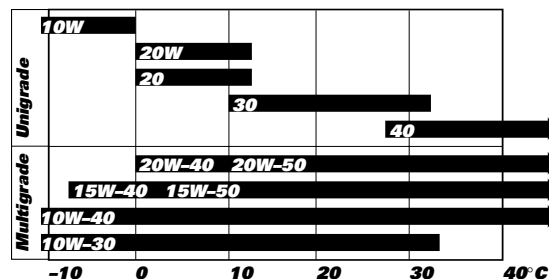

De bougies reinigen en vervangen (afb. 80)

De bougies vormen een belangrijk element van het voertuig en dienen regelmatig te worden gecontroleerd. Dit is een vrij eenvoudige handeling waarmee ook wordt gecontroleerd of de motor goed functioneert.

Om een bougie te controleren en eventueel te laten vervangen, contacteer u een erkende Ducati dealer die de kleur van de elektrode in het midden zal controleren: als de kleur overal even lichtbruin is, betekent dit dat de motor goed werkt.

Ook de slijtage en de ruimte tussen de elektrodes wordt gecontroleerd; de voorgeschreven ruimte bedraagt: $0,6\pm 0,7$ mm.

Belangrijk

Meer of minder ruimte kan niet alleen de prestaties van het voertuig verminderen, maar kan ook startmoeilijkheden veroorzaken of problemen op het stationair toerental.

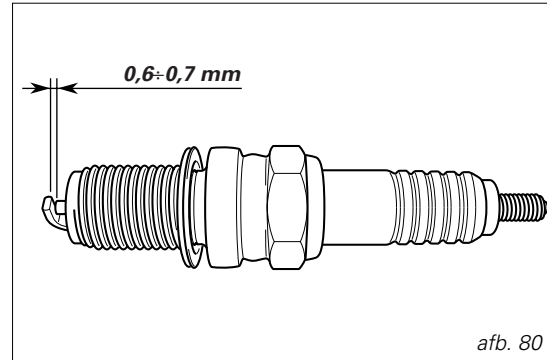

afb. 80



De motorfiets reinigen

Om de metalen en gelakte delen mooi glanzend te houden, moet de motorfiets regelmatig gewassen en gereinigd worden. Hoe vaak hangt af van de manier waarop u ermee rijdt, en op welke wegen de motor rijdt. Gebruik er speciale, als het kan biologisch afbreekbare, producten voor en vermijd bijtende of schurende wasmiddelen of oplosmiddelen.

**Belangrijk**

Was de motor niet onmiddellijk nadat u ermee hebt gereden om "kringen" van te snel opdrogende producten op de nog warme oppervlakken te vermijden. Spuit niet met heet water of water onder hoge druk op de motor. Hogedrukreinigers kunnen de veerelementen, de velgen, de elektrische componenten, de dichtingen van de veerelementen, luchtopeningen en uitlaat laten vastlopen of ernstige onregelmatigheden veroorzaken, waardoor het voertuig onveilig wordt en niet meer aan de veiligheidsvereisten voldoet.

Als bepaalde motordelen bijzonder vuil zijn of er zit olie of vet op, gebruik dan een ontvettend middel en zorg ervoor dat niet in aanraking komt met transmissiedelen (ketting, klein en groot tandwiel enz.).

**Opgelet**

Na het wassen kunnen de remmen soms minder goed werken. Smeer geen vet of olie op de remschijven waardoor het remvermogen afneemt. Reinig de remschijven met een oplosmiddel dat geen vet bevat.

Winterstalling

Als de motorfiets een lange tijd niet wordt gebruikt, raden wij aan het volgende te doen:

- de motorfiets helemaal reinigen*
- de brandstof uit de tank aftappen;*
- via de bougiegaten een beetje motorolie in de cilinders gieten en de motor met de hand enkele keren laten draaien zodat de binnenkanten met een dun laagje olie worden bedekt;*
- de motorfiets op de hoofdstandaard zetten;*
- de accu losmaken en eruit halen.*

Als de motorfiets langer dan een maand stilstaat, dient u de accu te controleren en eventueel op te laden.

Bedek de motorfiets met een speciaal zeil dat de lak niet beschadigt en geen condens vasthoudt.

Dit zeil kunt u bij Ducati Performance kopen.

Belangrijke waarschuwingen

In sommige landen (Frankrijk, Duistland, Engeland, Zwitserland, enz.) zijn plaatselijke wettelijke milieu- en lawaaivoorschriften.

Voer regelmatig de eventuele voorgeschreven controles uit en gebruik alleen originele reserveonderdelen van Ducati die voldoen aan de voorschriften van de verschillende landen.

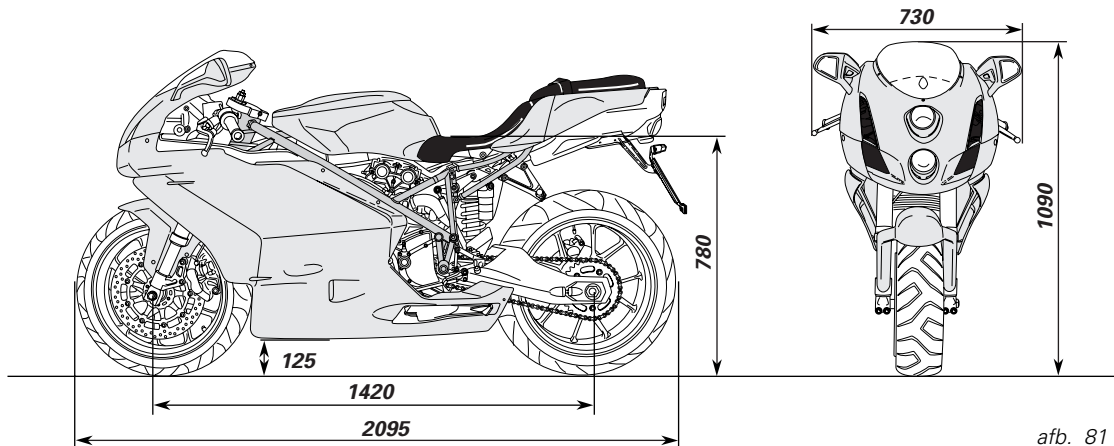

TECHNISCHE KENMERKEN**Afmetingen (749/749S) (mm) (afb. 81)**

afb. 81

Gewichten (749/749S)

Drooggewicht:

199 Kg.

Gewicht met volle lading:

375 Kg.

**Opgelet**

Als u de motorfiets zwaarder laadt dan de voorgeschreven limieten, rendeert hij minder, en wordt hij minder handelbaar zodat u er de controle over kunt verliezen.

Brandstof	Type	dm³ (liter)
<i>Brandstoftank, met reserve van 3 dm³ (liter)</i>	<i>Loodvrije benzine met een oorspronkelijk minimum octaannummer van 95</i>	15,5
<i>Smeercircuit</i>	<i>SHELL - Advance Ultra 4</i>	3,4
<i>Remcircuit voor/achter en koppeling</i>	<i>Speciale vloeistof voor hydr.systemen SHELL - Advance Brake DOT 4</i>	—
<i>Beschermmiddel voor elektrische contacten</i>	<i>Spray voor de behandeling van elektr. circuits SHELL - Advance Contact Cleaner</i>	—
<i>Voorvork</i>	<i>SHELL - Advance Fork 7.5 of Donax TA</i>	0,480 (per veerpoot)
<i>Koelvloeistofcircuit</i>	<i>Antivriesmiddel SHELL - Advance Coolant of Glycoshell 35÷40% + water</i>	2,3



Belangrijk

Het is niet toegestaan additieven te gebruiken voor brandstof of smeermiddelen.

Motor

Viertakt met twee in 90° in de lengte liggende "L" cilinders.

Boring mm:

90 (749/749S)

Slag mm:

58,8 (749/749S)

Totale cilinderinhoud, cm³:

748 (749/749S)

Compressieverhouding:

1:11,7±0,5 (749)

1:12,3±0,5 (749S).

Max. koppel op de as (95/1/EG) kW/CV:

76/103 bij 10.000 min⁻¹ (749)

81/110 bij 10.500 min⁻¹ (749S)

Max. koppel op de as (95/1/CE):

77 Nm bij 8.500 min⁻¹ (749)

78 Nm bij 8.500 min⁻¹ (749S)

Maximumtoerental, min⁻¹:

11.500

**Belangrijk**

In geen enkele rijconditie mag men de voorgeschreven snelheidsbeperkingen overschrijden.

Distributie

Desmodromisch met vier kleppen per cilinder, aangedreven door acht tuimelaars (vier open en vier dicht) en door twee bovenliggende nokkenassen. Motorasaandrijving met cilindertandwielen, poelies en tandriemen.

Schema van de desmodromische distributie (afb. 82)

- 1) Tuimelaar voor openen (of bovenste tuimelaar);
- 2) regelaar bovenste tuimelaar;
- 3) regelaar tuimelaar voor sluiten (of onderste tuimelaar);
- 4) drukveer onderste drukveer;
- 5) tuimelaar voor sluiten (of onderste tuimelaar);
- 6) nokkenas;
- 7) klep.

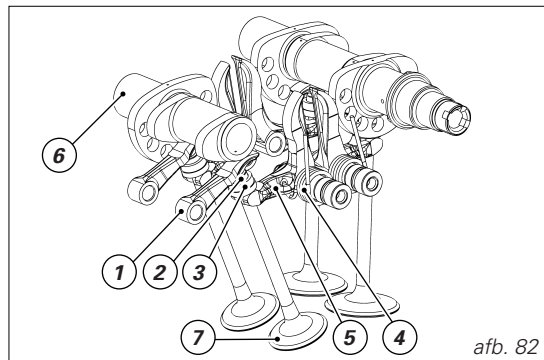

afb. 82

Prestaties

U haalt de maximale snelheid bij elke versnelling als u de voorschriften voor het inrijden stipt naleeft en regelmatig het voorgeschreven onderhoud uitvoert.

Max. snelheid (alleen met de bestuurder):

240 Km/h. (749)

250 Km/h. (749S)

Snelheidsbeperkingen

De afbeelding stelt de maximaal haalbare snelheid voor na de voorgeschreven inrijperiode.

**Belangrijk**

Het niet naleven van deze norm ontslaat Ducati Motor Holding S.p.A. van elke vorm van aansprakelijkheid voor eventuele schade aan de motor en de levensduur ervan.

Bougies

Merk:

CHAMPION (749)

NGK (749S)

Type:

RG 4 HC (749)

CR 9 VX (749S)

Remmen**Vooraan**

Met twee semi-zwevende geperforeerde schijven.

Materiaal:

staal.

Schijfdiameter:

320 mm.

Hydraulisch bedieningsorgaan: hendel op rechterkant van stuur.

Remoppervlak:

79 cm².

Merk van de remklauwen:

BREMBO

Type:

34-4 zuigertjes.

Wrijvingsmateriaal:

TOSHIBA TT 2172.

Pomp type:

PR18.

Achteraan

Met vaste geperforeerde stalen schijf.

Schijfdiameter:

240 mm.

Hydraulisch bedieningsorgaan: pedaal op rechterkant.

Remoppervlak:

32 cm².

Merk:

BREMBO

Type:

34-2 zuigertjes.

Wrijvingsmateriaal:

FERIT I/D 450 FF.

Pomp type:

PS 11.

**Opgelet**

De remvloeistof kan lakwerk oplossen. Als er toevallig remvloeistof in contact komt met de ogen of de huid, dient men deze overvloedig met stromend water te wassen.

Overbrenging (749/749S)

Droge koppeling met hendel op linkerkant van het stuur.

Overbrenging tussen motor en versnellingsas:
tandwielen met kroontanden.

Verhouding motortandwiel/koppelingstandwiel:
32/59

Constante aangrijping, 6 versnellingen met pedaal op linkerkant.

Verhouding tandwiel uitgang versnellingsbak /achterste kroontandwiel:

14/39

Totale verhoudingen:

1^e 15/37

2^e 17/30

3^e 20/28

4^e 22/26

5^e 23/24

6^e 24/23

Kettingoverbrenging tussen versnelling en achterwiel:

Merk:

DID

Type:

525 HV.

Afmetingen:

5/8"x5/16"

Aant. schakels:

96.

**Belangrijk**

De motorfiets is goedgekeurd met de hier vermelde verhoudingen die dus niet mogen worden gewijzigd.

Als u de motorfiets wenst aan te passen voor speciale parkoersen of wedstrijden, is Ducati Motor Holding S.p.A. te uwer beschikking om andere dan de seriegeleverde verhoudingen aan te duiden; raadpleeg hiervoor een erkende Ducati dealer.

**Opgelet**

Als het achterste tandwiel moet worden vervangen, raadpleegt u een erkende Ducati dealer. Als dit component niet correct wordt vervangen, kan dit uw veiligheid en die van de passagier ernstig in gevaar brengen en de motorfiets onherroepelijk beschadigen.

Frame

Raamwerkconstructie: bovenste kooi in hardstalen buizen.

Stuurhoek (op elke kant):

28° 30'

De standaard stuurhoek voor normaal weggebruik is :

Wielhoek:

24° 30'

Naloop:

97 mm.

Wielen (749/749S)

Velgen in lichtmetaal met vijf spaken.

Vooraan

Afmetingen:

3,50x17" .

Achteraan

Afmetingen:

5,50x17" .

Beide wielen hebben een demontabele steekas.

Banden (749/749S)**Vooraan**

Radiale "tubeless" band.

Afmetingen:

120/70-ZR17

Achteraan

Radiale "tubeless" band.

Afmetingen:

180/55-ZR17



Ophangingen

Vooraan

Hydraulische vork met omgekeerde telescoop, uitwendige afstelling voor de in- en uitbeweging van de hydraulische schokdemping en de voorspanning van de veren in de veerpoten.

Diameter dragende buizen:

43 mm.

Vrije slag:

125 mm.

Achteraan

Progressief door tuimelaar tussen frame en bovenste draaipunt van de schokdemper.

De onderkant van de schokdemper waarvan de uittrekbeweging, de induwbevinging en de veervoorspanning afstelbaar zijn, is gescharnierd op een schommelende achtervork in staal. De achtervork draait rond de steekas die door de motor zit.

Dit systeem maakt dit voertuig uiterst stabiel.

Slag:

71 mm.

Slag achterwiel:

128 mm.

Uitlaat

Gekatalyseerd volgens de milieuvorschriften.

Beschikbare kleuren (749/749S)

Verkrijgbaar in de kleuren:

geel Ducati cod. 473.201 (PPG);

rood Ducati anniversary cod. 473.101 (PPG);

metallic frame en velgen.

Elektrische uitrustingen

De volgende belangrijkste componenten:

koplamp met twee op elkaar geplaatste halogeenlampen:

dimlicht HB3 12V-60W;

groot licht HB3 12V-60W;

standlichtlampen van **12V-5W.**

Elektrische bedieningen op het stuur:

Richtingaanwijzers, lampen **12V-10W.**

Claxon.

Schakelaars voor remlichten.

Hermetisch afgedichte **accu, 12V-10 Ah.**

Wisselstroomdynamo 12V-480W.

Elektronische regelaar, beveiligd met een zekering van **40 A** naast de accu.

Startmotor Denso, **12V-0,7 kW.**

Achterlicht met lamp met twee gloeidraden **12V-5/21W** voor rem- en standlicht; **12V-5W** lamp voor nummerplaatverlichting.

Opmerkingen

Raadpleeg om de lampjes te vervangen de paragraaf "lampjes vervangen" op pag. 67.

Zekeringen

De hoofdzekeringendoos (1, afb. 83) zit tussen de koplamp en het kuipje. Men kan bij de zekeringen door eerst het deksel van de doos te halen waarop de montage en de stroomsterkte zijn beschreven .

Er zijn twee zekeringen voor het injectierelais en de computer (2, afb. 84) naast de accu.

De zekering (3) beveiligt de elektronische spanningsregelaar. Om bij deze zekering te kunnen, moet het kapje (4) eerst eraf worden gehaald.

Men herkent een doorgeslagen zekering aan een onderbroken gloeidraad (4, afb. 85).

Belangrijk

Om mogelijke kortsluitingen te voorkomen, dient de zekering te worden vervangen terwijl de start sleutel op **OFF** staat.

Opgelet

Nooit zekeringen monteren met andere dan de voorgeschreven waarden. Als u dit voorschrift overtreedt, kunt u het elektrische systeem beschadigen of zelfs brand veroorzaken.

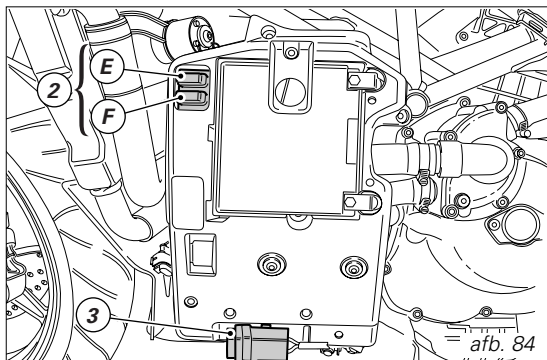
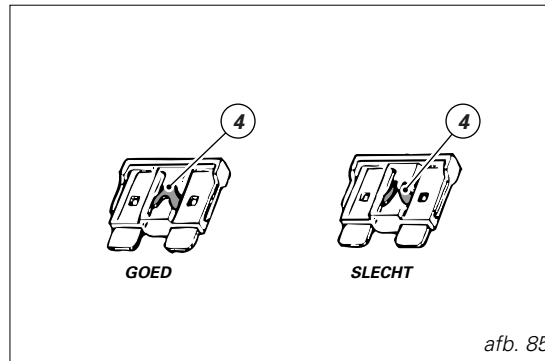
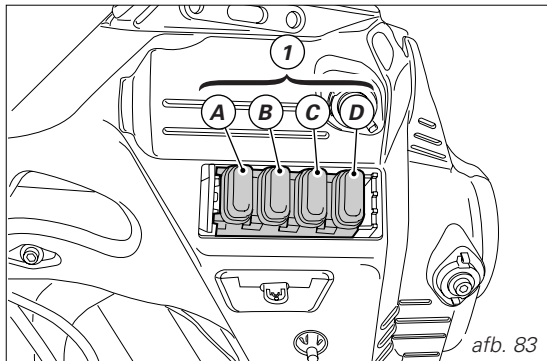

Bedradingschema stroom/ontsteking

- 01 Stuurschakelaar links
- 02 Sleutelcontact
- 03 Linker koelventilator.
- 04 Rechter koelventilator.
- 05 Startmotor
- 06 Startrelais
- 07 Accu
- 08 Zekering van de spanningsregelaar
- 09 Spanningsregelaar
- 10 Wisselstroombdynamo.
- 11 Achterste richtingaanwijzer RECHTS
- 12 Achterlicht
- 13 Nummerplaatverlichting
- 14 Linker richtingaanwijzer achter
- 15 Tank
- 16 Injectiezekeringen
- 17 Injectierelais
- 18 Diagnosesysteem
- 19 Bobine horizontale cilinder
- 20 Bobine verticale cilinder
- 21 Bougie horizontale cilinder
- 22 Bougie verticale cilinder
- 23 Injectie horizontale cilinder
- 24 Injectie verticale cilinder
- 25 Potentiometer luchtverdeelklep
- 26 Toerental/timing sensor
- 27 Watertemperatuursensor
- 28 Snelheidsensor
- 29 Zijstandaardschakelaar
- 30 Neutraalschakelaar
- 31 Oliedrukschakelaar
- 32 Remschakelaar achteraan
- 33 Start- en injectiesysteem.
- 34 Zekeringen
- 35 Koppelingsschakelaar.
- 36 Remschakelaar voor
- 37 Stuurschakelaar links
- 38 Transponderantenne
- 39 Luchttemperatuursensor
- 40 Eindschakelaar
- 41 Instrumentenpaneel
- 42 Lichtenrelais.
- 43) Richtingaanwijzer voor LINKS
- 44 Koplamp
- 45 Standlicht voor
- 46 Richtingaanwijzer voor RECHTS
- 47 Claxon



NL**Kabelkleuren****B** Paars**Bk** Zwart**Y** Geel**R** Rood**Lb** Lichtblauw**Gr** Grijs**G** Groen**Bn** Bruin**O** Oranje**P** Roze**Zekeringenhouder** (afb. 83 en 84)

<i>nr.</i>	<i>Beschrijving</i>	<i>Waarde</i>
1A	<i>Dimlicht en groot licht</i>	<i>15 A</i>
1B	<i>Claxon, remlicht, afstandstartschakelaar, knipperfunctie</i>	<i>20 A</i>
1C	<i>Key on</i>	<i>7,5 A</i>
1D	<i>Voeding instrumentenpaneel</i>	<i>3 A</i>
2E	<i>Computer</i>	<i>3 A</i>
2F	<i>Injectierelais</i>	<i>20 A</i>

**Opmerkingen***Het bedradingschema zit achteraan in dit boekje.*

GEHEUGENSTEUNTJE VOOR ONDERHOUDSBEURTEN

NL

<i>km</i>	<i>Naam Ducati Service</i>	<i>Kilometerstand</i>	<i>Datum</i>
<i>1000</i>			
<i>10000</i>			
<i>20000</i>			
<i>30000</i>			
<i>40000</i>			
<i>50000</i>			

